

# Muldenkipper Mercedes-Benz



No. 406301

## Arocs Metal Meiller 2,4GHz

just play

**DE - Gebrauchsanleitung**  
**GB - Instruction**  
**FR - Notice**  
**IT - Istruzione**  
**ES - Instrucción**  
**CZ - Návod k použití**  
**PL - Instrukcja użytkowania**

**NL - Gebruiksaanwijzing**  
**SK - Návod na použitie**  
**DK - Brugsanvisning**  
**SE - Bruksanvisning**  
**FI - Käyttöohjeissa**  
**NO - Instruksjoner for bruk**



### DE - Allgemeine Hinweise

JAMARA e.K. übernimmt keine Haftung für Schäden, die an dem Produkt selbst oder durch dieses entstehen, sofern diese auf falsche Bedienung oder Handhabungsfehler zurückzuführen sind. Der Kunde allein trägt die volle Verantwortung für die richtige Bedienung und Handhabung; dies umfasst insbesondere die Verwendung bis hin zur Wahl des Einsatzbereiches. Bitte beachten Sie hierzu die Bedienungs- und Gebrauchsanleitung, diese enthält wichtige Informationen und Warnhinweise.

### GB - General Information

JAMARA e.K. is not liable for any damage caused to the product itself or through this, provided this is due to improper operation or handling errors. The Customer alone bears the full responsibility for the proper use and handling, including without limitation, the use and choice of the operation area. Please refer to the operating and user instructions, it contains important information and warnings.

### FR - Remarques générales

La société JAMARA e.K. n'est pas responsable de dommages, que ce soit au niveau du modèle ou causé par celui-ci, résultant d'une utilisation non appropriée. Seul le client est responsable concernant la mise en oeuvre et l'utilisation conforme du matériel allant jusqu'au domaine d'utilisation. Pour cela, veuillez lire attentivement la notice d'assemblage et d'utilisation, celle-ci contient d'importantes informations ainsi que les consignes de sécurité.

### IT - Informazioni generali

JAMARA e.K. non è responsabile per danni, sostenute al prodotto stesso o attraverso questo, dovuti ad una gestione non corretta del articolo. Solo il cliente si assume la piena responsabilità per la manutenzione e l'utilizzo corretto dello stesso; fino alla scelta della aerea di applicazione. Si prega di notare e rispettare le istruzioni d'uso, questi contengono informazioni e avvertimenti molto importanti.

### ES - Información general

JAMARA e.K. no se hace responsable de los daños causados al producto en sí o por medio de esto, a menos que esto se debe al mal funcionamiento o errores de manejo. El cliente solo tiene la responsabilidad completa para el uso y manejo adecuado, incluyendo, sin limitaciones, el uso de hasta la elección de la zona de aplicación. Por favor, consulte las instrucciones de uso y funcionamiento, contiene información y avisos importantes.

### CZ - Vyloučení odpovědnosti

Firma JAMARA e.K. nenese žádnu odpovědnost za škody, které vzniknou na výrobku nebo jeho prostřednictvím, pokud tyto škody vzniknou nesprávnou obsluhou nebo nesprávným používáním výrobku. Odpovědnost za správnou obsluhu a správné používání výrobku nese výhradně zákazník. Toto se týká hlavně používání až k výběru oblasti použití. Za tímto účelem se prosím seznámte s návodem na použití, který obsahuje důležité informace a upozornění.

### PL - Wykluczenie odpowiedzialności

Firma JAMARA e.K. nie ponosi żadnej odpowiedzialności za szkody powstałe na samym produkcie bądź za jego pośrednictwem jeżeli szkody te wynikają z nieprawidłowej obsługi bądź z niepoprawnego posługiwania się produktem. Wyłącznie klient ponosi całkowitą odpowiedzialność za poprawną obsługę i poprawne posługiwanie się produktem; obejmuje to w szczególności użytkowanie aż po wybór obszaru zastosowania. Prosimy zapoznać się w tym celu z instrukcją obsługi i użytkowania, która zawiera ważne informacje oraz wskazówki ostrzegawcze.

### NL - Uitsluiting van de aansprakelijkheid

De firma JAMARA e.K. is niet aansprakelijk voor schade ontstaan aan het product zelf of door gebruik ervan indien deze schade voortvloeit van onjuiste bediening of foutief gebruik van het product. De klant zelf is uitsluitend aansprakelijk voor de correcte bediening en juist gebruik van het product: het omvat met name het gebruik en de keuze van het toepassingsgebied. Wij vragen gaarne kennis te nemen van de bedienings- en gebruiksaanwijzing die cruciale gegevens en waarschuwing omvat.

### SK - Vylúčenie zodpovednosti

Firma JAMARA e.K. nenesie žiadnu zodpovednosť za škody, ktoré vzniknú na výrobku alebo jeho prostredníctvom, pokiaľ tieto škody vzniknú nesprávnou obsluhou alebo nesprávnym používaním výrobku. Zodpovednosť za správnu obsluhu a správne používanie výrobku nesie výhradne zákazník. Toto sa týka hlavne používania až k výberu oblasti použitia. Za týmto účelom sa prosím zoznámte s návodom na použitie, ktorý obsahuje dôležité informácie a upozornenia.

### DK - Generelle anvisninger

Jamara e. K. fraskriver sig ethvert ansvar for skader, der måtte forvoldes på selve produktet el. pga. produktet, såfremt de skyldes ukorrekt betjening el. uforvarlig anvendelse. Kunden bærer selv det fulde ansvar for korrekt brug og vedligeholdelse af produktet. Det omfatter i særdeleshed monteringen, opladningsproces og anvendelse inkl. valg af anvendelsessted. Derfor er det vigtigt at følge drifts- og betjeningsvejledningen, som indeholder vigtige oplysninger og advarsler.

### SE - Allmänna anvisningar

Jamara e. K. tar ingen ansvarighet för skador på produkten eller på grund av produktanvändning, ifall de är gjorda på grund av den oriktiga betjäningen eller fel i användningen. Den kunden tar full ansvarighet för riktig användning och skötsel. Det innebär särskilt monteringen, laddning, användning tom användningsområde. Därför ska man använda produkten enligt bruksanvisningen, vilken innehåller viktiga informationer och varningar.

### FI - Yleiset vihjeet

Jamara e. K. ei vastaa vahingoista, jotka syntyvät tuotteesta itse tai tuotteen takia, mikäli vahingot johtavatvirheellisestä käytöstä tai käsittelyvirheistä. Asiakas itse on täysin vastuussalaatteen oikeasta käytöstä ja käsittelystä; tämä koskee erityisesti asennusta, latausmenetelmää, käyttöä ja käyttöalueen valinta. Ole hyvä ja ota siinä yhteydessä huomioon käyttöohjeet, nämä sisältävät tärkeät tiedot ja varoitukset.

### NO - Generelle instruksjoner

Jamara e. K. påtar seg intet ansvar for skader på produktet eller på grunn av bruken av produktet, dersom slike skader skyldes feilaktig bruk eller feil i bruken. Kunden påtar seg det fulle ansvaret for riktig bruk og vedlikehold. Dette omfatter spesielt monteringen, lasting, bruk og bruksområde. Derfor må produktet brukes i samsvar med bruksanvisningen, som inneholder viktig informasjon og advarsler.

14+

### DE - Geeignet für Personen ab 14 Jahren!

Modellbauartikel - Kein Spielzeug!

Vor dem Gebrauch Bauanleitung durchlesen und aufbewahren. Vor Inbetriebnahme laden! Tiefentladung vermeiden!

### GB - Not suitable for persons under 14 years!

For model building only - Not a toy!

Read the instructions carefully before using the product and keep them for future reference. Charge before use! Avoid deep discharge!

### FR - N'est pas adapté pour les personnes de moins de 14 ans!

Article de modélisme - Pas un jouet!

Lire et conservez cette notice avant utilisation. Chargez avant mise en marche! Évitez les décharges profondes!

### IT - Consigliato per persone superiori ai 14 anni!

Articolo di modellismo - Questo prodotto non è un giocattolo!

Leggere attentamente le istruzioni e conservarle. Caricare il modello prima dell'uso! Evitare la sotto scarica!

### ES - No apropiado para menores de 14 años!

Modelo de artículo de construcción - No es un juguete!

Lea las instrucciones antes de usar y conserve las instrucciones. Antes de marcha, cargar el modelo! Evite volar bajo!

### CZ - Nevhodné pro osoby mladší 14 let!

Produkt do modelování - ten produkt nie jest zabawką!

Pročtěte si prosím důkladně návod k použití. Nabijte před spuštěním! Vyhňte se hlubokému vybití!

### PL - Odpowiedni dla osób powyżej 14 lat.

Modelproduct - dit is geen speelgoed!

Przeczytaj uważnie instrukcję obsługi. Naładuj przed biegiem! Unikaj głębokiego rozładowania!

### NL - Geschikt voor personen ouder dan 14 jaar!

Modelproduct - dit is geen speelgoed!

Lees voor gebruik de instructies en bewaar deze. Laad vóór het opstarten! Vermijd diepe ontlading!

### SK - Vhodné pre osoby od 14 rokov!

Modelovacie články - Žiadna hračka!

Pozorne si prečítajte návod na obsluhu. Načítajte pred uvedením do prevádzky! Zabráňte hlbokému vybitiu!

### DK - Velegnet til personer på over 14 år!

Modelbygninggenstand - Ikke et legetøj!

Læs monteringsvejledningen til brug og opbevar den et sikkert sted. Oplad før du bruger det! Undgå dyb udlad!

### SE - Lämplig för personer från 14 år och äldre!

Modellbyggnadsartikel - Inte en leksak!

Läs monteringsanvisningarna före användning och förvara dem på ett säkert ställe. Ladda innan du använder den! Undvik djup urladdning!

### FI - Tarkoitettu vain yli 14-vuotiaille!

Mallinrakennusesine - ei lelu!

Lue kokoamisohjeet ja säilytä ne turvallisessa paikassa. Lataa ennen käyttöä! Vältä syvää vuotoa!

### NO - Passer for personer fra 14 år og oppover!

Modellbyggeelement - Ikke et leketøy!

Les monteringsanvisningen før bruk og oppbevar den på et trygt sted. Lad opp før du bruker den! Unngå dyp utflod!



- DE** - Bitte lesen Sie die komplette Bedienungsanleitung und Sicherheitshinweise sorgfältig durch bevor Sie das Modell in Betrieb nehmen.  
**Achtung! Warnhinweise / Sicherheitshinweise unbedingt komplett lesen. Diese dienen Ihrer Sicherheit und können Unfälle / Verletzungen vermeiden.**
- GB** - Read the complete instructions and security instructions carefully before using the model.  
**Caution! Please fully and carefully read warnings/ safety instructions. These are for our own security and can avoid accidents/injuries.**
- FR** - Veuillez lire attentivement et entièrement la notice et les consignes de sécurité avant tout utilisation de ce produit!  
**Attention! La mise en garde et les consignes de sécurité sont à lire entièrement pour votre sécurité et éviter tout accidents et blessures.**
- IT** - Vi preghiamo di leggere attentamente la istruzione completa e Istruzioni per la sicurezza prima di usare il modello.  
**Attenzione! Leggere completamente le avvertenze / istruzioni di sicurezza, questi sono per la vostra sicurezza può prevenire incidenti / infortuni.**
- ES** - Lea atentamente la instrucción completa y seguridad antes de poner el modelo en funcionamiento  
**Atención! Leer completamente las notas de advertencia / instrucciones de seguridad estos son para su seguridad y puede evitar accidentes / lesiones.**
- CZ** - Před použitím tohoto modelu si pečlivě přečtěte návod k použití a bezpečnostní upozornění.  
**Upozornění! Varování / bezpečnostní pokyny musí být přečteny v plném rozsahu! Slouží vaší bezpečnosti a mohou zabránit nehodám/zraněním**
- PL** - Przed uruchomieniem modelu prosimy o staranne przeczytanie całej instrukcji obsługi i informacji dotyczących bezpieczeństwa.  
**Uwaga! Ostrzeżenia / Instrukcje bezpieczeństwa muszą zostać przeczytane w całości! Służą one Państwa bezpieczeństwu i mogą zapobiec wypadkom / urazom.**

- NL** - Lees de volledige instructies en veiligheidsinstructies zorgvuldig door voordat u het model in gebruik neemt.  
**Let op! Waarschuwingen/veiligheidsinstructie moeten volledig worden gelezen! Ze zorgen voor uw veiligheid en kunnen ongevallen/letsels voorkomen.**
- SK** - Pred uvedením modelu do prevádzky si prosím pozorne prečítajte celý návod na použitie a bezpečnostné informácie.  
**Upozornenie! Varovania/bepečnostné pokyny sa musia prečítať v celom rozsahu! Slúžia na Vašu bezpečnosť a môžu zabrániť nehodám / zraneniam.**
- DK** - Læs venligst den komplette manual og sikkerhedsanvisning nøje, før du tager modellen i brug.  
**Bemærk! Advarsler / sikkerhedsinstruktioner skal læses i sin helhed! De har til formål at garantere Deres sikkerhed og kan forhindre ulykker / tilskadekomst.**
- SE** - Före användningen ska man läsa noggrant den hela bruksanvisningen och de informationerna angående säkerhet.  
**OBS! Varningar / säkerhetsanvisningar ska läsas i sin helhet! De finns för din säkerhet och kan förebygga olyckor / skador.**
- FI** - Ennen mallin käyttöönottoa pyydämme lukemaan koko ohjeen huolellisesti ja sen turvallisuukselta.  
**Huom! Varoitukset/turvaohejet on luettava kokonaisuudessaan! Niiden tarkoituksena on käyttöturvallisuuden varmistaminen sekä mahdollisten tapaturmien ja vammojen ehkäiseminen.**
- NO** - Før bruk må du lese hele bruksanvisningen og informasjonen om sikkerhet nøye.  
**MERK FØLGENDE! Advarsler/sikkerhetsanvisninger må leses i sin helhet! De er der for din sikkerhet og kan forhindre ulykker/skader.**



- DE** - **Konformitätserklärung**  
Hiermit erklärt JAMARA e.K., dass das Produkt „Bagger Volvo EC160E Metal Destruction-Set 2,4GHz, No. 406300“ den Richtlinien 2014/53/EU, 2011/65/EU und der Verordnung (EU) 2023/1542 entspricht.  
Der vollständige Text der EU-Konformitätserklärung ist unter der folgenden Internetadresse verfügbar: [www.jamara-shop.com/Konformitaet](http://www.jamara-shop.com/Konformitaet)
- GB** - **Certificate of Conformity**  
Hereby JAMARA e.K. declares that the product „Bagger Volvo EC160E Metal Destruction-Set 2,4GHz, No. 406300“ complies with Directive 2014/53/EU, 2011/65/EU and the regulation (EU) 2023/1542.  
The full text of the EU Declaration of Conformity is available at the following Internet address: [www.jamara-shop.com/Conformity](http://www.jamara-shop.com/Conformity)
- FR** - **Déclaration de conformité**  
Par la présente, JAMARA e.K. déclare que le produit „Bagger Volvo EC160E Metal Destruction-Set 2,4GHz, No. 406300“ est conforme à la Directive 2014/53/UE, 2011/65/UE et le règlement (UE) 2023/1542.  
Le texte intégral de la déclaration de conformité CE est disponible via l'adresse Internet suivante: [www.jamara-shop.com/Conformity](http://www.jamara-shop.com/Conformity)
- IT** - **Dichiarazione di conformità**  
Con la presente JAMARA e.K. dichiara che il prodotto „Bagger Volvo EC160E Metal Destruction-Set 2,4GHz, No. 406300“ è conforme alla Direttiva 2014/53/UE, 2011/65/UE e il regolamento (UE) 2023/1542.  
Il testo integrale della dichiarazione di conformità UE è disponibile al seguente indirizzo Internet: [www.jamara-shop.com/Conformity](http://www.jamara-shop.com/Conformity)
- ES** - **Declaración de conformidad**  
Por la presente JAMARA e.K. declara que el producto „Bagger Volvo EC160E Metal Destruction-Set 2,4GHz, No. 406300“ cumple con las Directivas 2014/53/UE, 2011/65/UE y el reglamento (UE) 2023/1542.  
El texto completo de la declaración de conformidad de la UE está disponible en la siguiente dirección de Internet: [www.jamara-shop.com/Conformity](http://www.jamara-shop.com/Conformity)
- CZ** - **Prohlášení o shodě**  
Společnost JAMARA e.K. tímto prohlašuje, že Produkt, „Bagger Volvo EC160E Metal Destruction-Set 2,4GHz, No. 406300“ odpovídá směrnicím 2014/53/EU, 2011/65/EU a nařízení (EU) 2023/1542.  
Úplné znění EU prohlášení o shodě je k dispozici na následující internetové adrese: [www.jamara-shop.com/Conformity](http://www.jamara-shop.com/Conformity)
- PL** - **Deklaracja zgodności**  
Niniejszym firma JAMARA e.K. oświadcza, że Produkt, „Bagger Volvo EC160E Metal Destruction-Set 2,4GHz, No. 406300“ jest zgodny z dyrektywami 2014/53/UE, 2011/65/UE i rozporządzenie (UE) 2023/1542.  
Pełny tekst deklaracji zgodności UE jest dostępny pod następującym adresem internetowym: [www.jamara-shop.com/Conformity](http://www.jamara-shop.com/Conformity)

- NL** - **Conformiteitsverklaring**  
De firma JAMARA e.K. verklaart hiermee dat de Product „Bagger Volvo EC160E Metal Destruction-Set 2,4GHz, No. 406300“ aan de richtlijnen 2014/53/EU, 2011/65/EU en de verordening (EU) 2023/1542 voldoen.  
De volledige tekst van de EU-conformiteitsverklaring is beschikbaar op het volgende internetadres: [www.jamara-shop.com/Conformity](http://www.jamara-shop.com/Conformity)
- SK** - **Vyhľadanie o zhode**  
Týmto firma JAMARA e.K. vyhlasuje, že Produkt „Bagger Volvo EC160E Metal Destruction-Set 2,4GHz, No. 406300“ je v súlade so smernicami 2014/53/EU, 2011/65/EU a nariadenie (EU) 2023/1542.  
Úplné znenie vyhlásenia o zhode EÚ je dostupné na nasledovnej internetovej adrese: [www.jamara-shop.com/Conformity](http://www.jamara-shop.com/Conformity)
- DK** - **Overensstemmelseserklæring**  
Hermed erklærer firmaet JAMARA e.K., at Produktet, „Bagger Volvo EC160E Metal Destruction-Set 2,4GHz, No. 406300“ er i overensstemmelse med direktiver 2014/53/EU, 2011/65/UE og forordning (EU) 2023/1542 opfyldte.  
Den fulde ordlyd af EU-overensstemmelseserklæringen kan findes på følgende hjemmesideadresse: [www.jamara-shop.com/Conformity](http://www.jamara-shop.com/Conformity)
- SE** - **Överstämmelse förklaring**  
Härmed förklarar JAMARA e.K., att den modellen „Bagger Volvo EC160E Metal Destruction-Set 2,4GHz, No. 406300“ är i överensstämmelse med den grundläggande kraven och den andra relevanta bestämmelserna i direktiven 2014/53/EU, 2011/65/UE och (EU) 2023/1542.  
Den fullständiga texten till EU-försäkran om överensstämmelse finns tillgänglig på följande internetadress: [www.jamara-shop.com/Conformity](http://www.jamara-shop.com/Conformity)
- FI** - **Vaatimustenmukaisuusvakuutus**  
JAMARA e.K. toteaa, että tuote „Bagger Volvo EC160E Metal Destruction-Set 2,4GHz, No. 406300“ den Richtlijnen 2014/53/EU, 2011/65/UE und der Verordnung (EU) 2023/1542 entspricht.  
Vakuutuksen täydellinen teksti on saatavilla tästä: [www.jamara-shop.com/Conformity](http://www.jamara-shop.com/Conformity)
- NO** - **Erklæring om samsvar**  
JAMARA e.K. erklærer herved at produktet „Bagger Volvo EC160E Metal Destruction-Set 2,4GHz, No. 406300“ er i samsvar med direktivene 2014/53/EU, 2011/65/UE og forordning (EU) 2023/1542.  
Den fullstendige teksten til EU-samsvarserklæringen er tilgjengelig på følgende nettside: [www.jamara-shop.com/Conformity](http://www.jamara-shop.com/Conformity)

- DE**  
**Achtung!**  
**Vor dem Betrieb:** Erst Modell und dann den Sender einschalten.  
• Beim gleichzeitigen Betrieb mehrerer Fahrzeuge immer zuerst ein Fahrzeug und dann den dazu gehörenden Sender einschalten. Dann das nächste Fahrzeug und das dazu gehörenden Sender usw. Nicht mehrere Fahrzeuge oder Sender zum gleichen Zeitpunkt einschalten da sonst mehrere Fahrzeuge auf den selben Sender reagieren könnten.
- Bei Beendigung:** Erst das Modell und dann den Sender ausschalten.  
• Betreiben Sie Ihr Modell niemals in Distanzen die außerhalb Ihrer Sichtweite liegen. Sowohl die maximale Sichtweite als auch die max. Reichweite Ihres Modells hängen von vielen Faktoren wie Witterung, Einsatzort und vorhandenen Störfrequenzen ab. Führen Sie deshalb vor jedem Einsatz mit einer zweiten Person, die das Modell während des Tests sicher fixiert hält, einen Reichweitentest durch und prüfen Sie auch wie sich das Modell während des Betriebs bei einem Signalverlust wie z.B. bei leeren Senderbatterien oder ausgeschaltetem bzw. ausgefallenem Sender verhält.

- GB**  
**Attention!**  
**Before operating:** Switch the model on first then the transmitter.  
• In case several models are used at the same time first switch on the model and then the appropriate transmitter. Do not switch on several models or transmitters at the same time as multiple models could react to the same transmitter.
- When finished:** First switch off the model then the transmitter.  
• Never operate your model beyond sight. Both the maximum visibility as well as the max. range of your model will depend on many factors such as weather, location and interfering frequencies. Therefore, before each use perform a range test with a second person securely holding the model and also check how the model reacts if there is a signal failure e.g. when empty transmitter batteries are installed.

- FR**  
**Attention!**  
**Avant l'utilisation:** Allumez en premier l' Modèle puis votre radiocommande.  
• Au cas où plusieurs engins sont en même en usage, il faudra toujours activer d'abord l'engin et ensuite l'émetteur convenable. Puis un autre engin et l'émetteur convenable et ainsi de suite. Ne pas activer plusieurs véhicules ou plusieurs émetteurs en même temps puisque plus d'un véhicule pourront réagir à la commande d'un émetteur.
- Après utilisation:** Arrêtez le modèle en premier puis votre radiocommande.  
• N'utilisez jamais le modèle à une distance hors de votre visibilité. La visibilité maximale ainsi que la portée maximale dépendent de plusieurs facteurs tels que le temps, le lieu d'utilisation et les présentes fréquences perturbatrices. Pour cela, avant chaque usage, veuillez effectuer un test de visibilité et de portée avec une deuxième personne qui tient le modèle fixé et vérifiez les réactions du modèle en usage en cas de pertes de signal due par exemple à des piles usées ou à un émetteur éteint.

- IT**  
**Attenzione!**  
**Prima dell'uso:** Accendete prima il modello e poi la trasmittente.  
• Usando vari veicoli simultaneo sempre un veicolo e poi accendere la radio associata. Poi il veicolo successivo e la radio associate, ecc. Non accendere più veicoli o radio contemporaneamente, altrimenti i vari veicoli possono rispondere alla stessa radio.
- Dopo l'uso:** Spegner prima il modello e poi la trasmittente.  
• Non utilizzare il suo modello fuori della distanza di vista. Sia la visibilità come la portata massima del vostro modello dipendono da molti fattori, come il tempo, disturbo di frequenza e il luogo di utilizzo. Eseguire un test prima di ogni utilizzo del modello con una seconda persona che tiene fissato il modello. Con questa procedura potete testare come reagisce il modello durante la perdita del segnale causato per esempio da una batterie scarica oppure la radio spenta.

## ES

### ¡Atención!

**Antes del uso:** Encender primero el modelo, y después la emisora.

- El uso de varios vehículos simultáneo siempre un vehículo y después encender la emisora asociada. A continuación, el siguiente vehículo y la emisora asociada, etc. No encender más vehículos o emisoras al mismo tiempo, de lo contrario los varios vehículos podrían responder a la misma emisora.

**Después del uso:** Apagar primero el modelo, y después la emisora.

- No utilizar su modelo fuera de las distancias de visibilidad como la capacidad máxima de su modelo depende de muchos factores, tales como el tiempo, frecuencia de interferencia y el lugar de utilización. Realice una prueba antes de cada uso del modelo con una segunda persona que fija el modelo. Con este procedimiento se puede comprobar cómo el modelo reacciona durante la pérdida de señal causada por ejemplo por una batería descargada o la emisora apagada.

## CZ

### Varování!

**Při zapínání:** Nejdříve zapněte model a teprve potom dálkový ovladač.

- Při souběžném provozu více vozidel vždy nejprve zapněte jedno vozidlo a poté k němu patřící vysílačku. Potom další vozidlo a jemu náležející vysílačku atd. Nezapínejte více vozidel nebo vysílaček ve stejnou chvíli, jelikož by jinak mohlo více vozidel reagovat na stejnou vysílačku.

**Při vypínání:** Nejdříve vypněte model a teprve potom dálkový ovladač.

- Nikdy nepoužívejte váš model ve vzdálenostech mimo váš dohled. Maximální viditelnost i dosah vašeho modelu je závislá na mnoha faktorech, jako je počasí, místo provozu a případné rušivé frekvence. Před každým použitím proto s jinou osobou, která model během testu pevně přidrží, proveďte test dosahu a vyzkoušejte si, jak se model chová při výpadku signálu, např. při vybití baterie vysílačky nebo při vypnutí/výpadku vysílačky.

## PL

### Uwaga!

**Przed uruchomieniem:** Najpierw włączyć model, potem włączyć nadajnik.

- Przy jednoczesnym działaniu wielu modeli należy zawsze najpierw włączyć modelu, a następnie przypisać mu nadajnik. Następnie następnym modelowi i przypisać mu nadajnik itd. Nie należy włączać wielu modeli lub nadajników jednocześnie, ponieważ wtedy kilka modeli może reagować na ten sam nadajnik.

**Po zakończeniu:** Najpierw wyłączyć model, potem wyłączyć nadajnik.

- Model nie należy używać modelu w odległości poza polem widzenia. Zarówno maksymalna widoczność, jak i maks. zasięg modelu zależą od wielu czynników, takich jak pogoda, miejsce działania i częstotliwości zakłócające. W związku z tym przed każdym użyciem należy przeprowadzić test zasięgu z drugą osobą, która będzie trzymać model w sposób bezpieczny. Należy skontrolować także zachowanie modelu przy braku sygnału w czasie pracy, jak np. przy pustych bateriach nadajnika lub wyłączonym bądź uszkodzonym nadajniku.

## NL

### Let op!

**In het begin:** eerst het model en dan de zender inschakelen.

- Bij gelijktijdige werking van meerdere modellen eerst het model aanzetten en daarna de toegewezen zender. Vervolgens het volgende model en de aan hem toegewezen zender. Nooit meerdere modellen of zenders tegelijk aanzetten omdat meerdere modellen mogen met dezelfde zender werken.

**Bij beëindiging:** eerst het model en dan de zender uitschakelen.

- Het model nooit buiten het gezichtsveld gebruiken. Zowel het maximale zicht veld als ook de max. afstand van het model zijn afhankelijk van vele factoren zoals het weer, de werkingsplaats en storende frequenties. Daarom dient, voor elk gebruik, een afstandtest met een andere persoon te worden uitgevoerd die het voertuig op een veilige manier vasthoudt. Hier wordt het functioneren van het model bij ontbrekend signaal tijdens de werking gecontroleerd als bv. bij lege batterijen van de zender of bij een defecte zender of bij een zender die uit staat.

## SK

### Pozor!

**Před prevádzkou:** Najprv zapnite vysílač a potom až model.

- Pri prevádzke viac ako jedného vozidla v prvom rade treba zapnúť vozidlo, a následne priradený vysílač. Potom ďalšie vozidlo a priradený vysílač, a tak ďalej. Neodporúča sa zapínať viac vozidiel alebo vysílačov v rovnakom čase, pretože môže to spôsobiť reakciu niekoľkých vozidiel na ten istý vysílač.

**Po ukončení:** Najprv zapnite model a potom až potom vysílač.

- Nikdy sa nepokúšajte používať model mimo dohľadu. Zároveň maximálna viditeľnosť, ako aj maximálny signál modelu závisia od viacerých faktorov, ako je počasie, rušivé frekvencie a miesto, kde je výrobok používaný. Preto pred každým použitím je nutné urobiť skúšku pokrytia signálom s pomocou druhej osoby, ktorá bude držať model bezpečným spôsobom. Mali by ste skontrolovať aj správanie modelu pri žiadnom signále v čase prevádzky.

## DK

### Bemærk!

**Før aktivering:** Modellen tændes for, og senderen tændes for først bagefter.

- I tilfælde af samtidig betjening af flere køretøjer tændes køretøjet for først, og den tilhørende sender tændes for først bagefter. Dernæst tændes næste køretøj og den tilhørende sender for osv. Flere køretøjer el. sendere bør ikke tændes for samtidigt, idet dette kan medføre, at flere køretøjer vil reagere på én og samme sender.

**Efter at du er blevet færdig:** Modellen slukkes, og senderen slukkes først bagefter.

- Brug aldrig modellen på afstande, som ikke er inden for synsvidde. Den maksimale synlighed og modellens maksimale rækkevidde afhænger af flere faktorer såsom vejrforhold, anvendelsessted el. forstyrrende frekvenser. Derfor bør man, før hver aktivering, bede en anden om at holde modellen, hvorefter modellens rækkevidde skal testes og der skal kontrolleres, hvordan modellen reagerer i tilfælde af signalsvigt, f.eks. hvis batteriet i senderen er afladet el. i tilfælde af defekt el. beskadigelse afsenderen.

## SE

### Obs!

**Innan du sätter igång:** Sätt först på modellen och slå sedan på sändaren.

- Om du styr flera fordon samtidigt ska du först sätta på fordonet och sedan slå på motsvarande sändare. Sätt sedan på nästa fordon med tillhörande sändare etc. som ingår i stationen etc. Anslut inte flera fordon eller sändare samtidigt eftersom flera fordon kommer att reagera på samma sändare.

**När du är klar:** Stäng först av modellen och sedan sändaren.

- Använd aldrig modellen på en sträcka som inte är inom synhåll. Maximal synlighet och maximal räckvidd för modellen beror på många faktorer såsom väderförhållanden, användningsplats och störningsfrekvenser. Varje gång innan du startar modellen ska du därför be en annan person att hålla ordentligt i modellen och testa sedan räckvidden och kontrollera hur modellen kommer att bete sig vid ett signalfel på grund av t.ex. uttömt batteri i sändaren eller fel eller skada på sändaren.

## FI

### Huom!

**Ennen käynnistystä:** Ensin kytke malli ja sitten lähetin päälle.

- Mikäli haluat samanaikaisesti ohjata useampia malleja, kytke ensin ko. malli päälle ja sitten vastaava lähetin. Sitten kytke päälle seuraava asemalle kuuluva ajoneuvo ja lähetin jne. Ei saa kytkeä useampia ajoneuvoja ja lähettimiä samanaikaisesti, sillä tällöin useampi malli tulee toimimaan samasta lähettimestä.

**Sammutus:** Ensin kytke pois päältä malli ja sitten lähetin.

- Älä koskaan käytä mallia näkökentän ulkopuolella. Mallin maksimi ohjattavuus ja kenttä riippuvat sellaisista tekijöistä, kuten sääolosuhteet, ajoalue ja mahdolliset häiriöt. Sen vuoksi ennen käynnistystä on aina testävä kenttä siten, että toinen henkilö pitää mallia kädessä ja toinen varmistaa mitä tapahtuu kaukosäätimen akun purkautuessa tai kaukosäätimen vaurioituessa.

## NO

### Merk!

**Før du starter:** Slå først på modellen og deretter på senderen.

- Hvis du styr flere kjøretøy samtidig, må du først slå på kjøretøyet og deretter slå på det tilsvarende sender. Slå deretter på neste kjøretøy med tilhørende sendere etc. inkludert i stasjonen etc. Koble til ikke flere kjøretøy eller sendere samtidig fordi flere kjøretøy vil reagere på samme sender.

**Når du er ferdig:** Slå av modellen først, deretter senderen.

- Bruk aldri modellen på en avstand som ikke er i sikte. Maksimal sikt og maksimal rekkevidden til modellen avhenger av mange faktorer som værforhold, brukssted og interferensfrekvenser. Hver gang før du starter modellen, bør du derfor be en annen person om det hold godt fast i modellen og test deretter rekkevidden og sjekk hvordan modellen vil oppføre seg ved signalfeil på grunn av f.eks. utladet batteri i senderen eller feil eller skade på senderen.

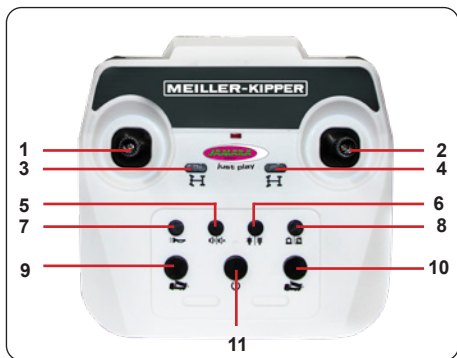

#### DE - Komponenten

##### Fernsteuerung

1. Vorwärts/Rückwärts
2. Links/Rechts
3. Lenktrimmung links (Feineinstellung)
4. Lenktrimmung rechts (Feineinstellung)
5. Motorsound ein/aus
6. LED Licht ein/aus
7. Hupe
8. LED Signallichter ein/aus
9. Kippmulde hoch
10. Kippmulde runter
11. Ein-/Aus Starten
12. Ein-/Aus Schalter
13. Batteriefach

##### Modell

- A Ein-/Aus Schalter  
B Batteriefach

#### GB - Components

##### Transmitter

1. Forward/reverse
2. Left/right
3. Trim left (Fine adjustment)
4. Trim right (Fine adjustment)
5. Motorsound on/off
6. LED Light on/off
7. Horn
8. LED signal light on/off
9. Dump lift
10. Dump lower
11. Start Key
12. ON/OFF Switch
13. Battery compartment

##### Modell

- A ON/OFF Switch  
B Battery compartment

#### FR - Composants

##### Radiocommande

1. à gauche avant/arrière
2. à droite avant/arrière
3. Trim à gauche (réglage fin)
4. Trim à droite (réglage fin)
5. Son moteur On/Off
6. Lumière LED On/Off
7. Klaxon
8. Lumière designalement à LED On/Off
9. Benne basculante en haut
10. Benne basculante en bas
11. Marche/Arrêt Bouton démarrer
12. Interrupteur On/Off
13. Compartiment pour piles

##### Modèle

- A Interrupteur On/Off  
B Compartiment pour piles

#### IT - Componenti

##### Trasmittente

1. Avanti/indietro
2. Sinistra/destra
3. Trim sinistra (regolazione fine)
4. Trim destra (regolazione fine)
5. Suono del motore On/Off
6. Luce a LED On/Off
7. Clacson
8. Luci di segnalazione a LED On/Off
9. Cassone ribaltabile in alto
10. Cassone ribaltabile in basso
11. Accendi/Spegni Pulsante avvio
12. Interruttore ON/OFF
13. Compartimento batteria

##### Modello

- A Interruttore On/Off.  
B Compartimento batteria

#### ES - Componentes

##### Emisora

1. Adelante/atrás
2. Izquierda/derecha
3. Trim izquierda (ajuste fino)
4. Trim derecha (ajuste fino)
5. Sonido del Motor On/Off
6. Luz LED On/Off
7. Claxon
8. Señal de Luz LED On/Off
9. Caja basculante hacia arriba
10. Caja basculante hacia abajo
11. On/Off Botón de Inicio
12. Interruptor On/Off
13. Compartimento de la batería

##### Modelo

- A Interruptor On/Off  
B Compartimento de la batería

#### CZ - Komponenty

##### Vysílač

1. Vpřed/vzad
2. Vlevo/vpravo
3. Trimování vlevo (jemné nastavení)
4. Trimování vpravo (jemné nastavení)
5. Zapnutí/vypnutí zvuku motoru
6. LED světlo zapnuto/vypnuto
7. Klakson
8. LED signální světlo zapnuto/vypnuto
9. Sklápěč nahoru
10. Sklápěč dolů
11. Startovací tlačítko
12. Spínač zapnutí/vypnutí
13. Příkladka na baterie

##### Model

- A Vypínač ON/OFF  
B Příkladka na baterie

#### PL - Części składowe

##### Nadajnik

1. Do przodu/Wstecz
2. w Lewo/prawo
3. Przytnij w lewo (regulacja precyzyjna)
4. Przytnij z prawej (regulacja precyzyjna)
5. Motorsound on/off
6. Światło LED w/wył
7. Klakson
8. Dioda sygnalizacyjna LED włączona/wyłączona
9. skrzynia ładunkowa w górę
10. skrzynia ładunkowa w dół
11. Klucz startowy
12. Przełącznik ON/OFF
13. Komora baterii

##### Model

- A Przełącznik ON/OFF  
B Komora baterii

#### NL - Onderdelen

##### Zender

1. Vooruit/achteruit
2. Links/rechts
3. Trim links (fijnafstelling)
4. Trim rechts (fijnafstelling)
5. Motorgeluid aan/uit
6. LED-licht aan/uit
7. Claxon
8. LED signaallamp aan/uit
9. Kiepbak hoog
10. Kiepbak naar beneden
11. Starttoets
12. ON/OFF-schakelaar
13. Batterijvak

##### Model

- A ON/OFF-schakelaar  
B Batterijvak

#### SK - Komponenty

##### Diaľkové ovládanie

1. Dopredu/dozadu
2. vľavo/vpravo
3. trim riadenia vľavo (jemné nastavenie)
4. trim riadenia vpravo (jemné nastavenie)
5. zapnutie/vypnutie zvuku motoru
6. Zapnutie/vypnutie LED svetla
7. roh
8. Zapnutie/vypnutie signálnych svetiel LED
9. Sklápanie korbý
10. Sklápanie žľabu nadol
11. zapnutie/vypnutie startu
12. vypínač
13. priehradka na batérie

##### Model

- A vypínač  
B priehradka na batérie

#### DK - Funktioner

##### Senderen

1. Fremad/tilbage
2. Lewo/prawo
3. Trim venstre (finjustering)
4. Trim højre (finjustering)
5. Motorlyd tænd/sluk
6. LED lys tænd/sluk
7. Horn
8. LED-signallampe tænd/sluk
9. Vippelad op
10. Vippelad ned
11. Til/fra start
12. Tænde-/slukkekontakt
13. Batterirum

##### Modellen

- A Tænde-/slukkekontakt  
B Batterirum

#### SE - Funktioner

##### Sändaren

1. Framåt/bakåt
2. Åt vänster/åt höger
3. Trimma vänster (finjustering)
4. Trimma höger (finjustering)
5. Motorljud på/av
6. LED-lampa på/av
7. Horn
8. LED-signallampa på/av
9. Lossningsplattform upp
10. Lossningsplattform ner
11. På/av start
12. På/av-knapp
13. Batterifack

##### Modellen

- A På/av-knapp  
B Batterifack

#### FI - Toiminnot

##### Lähetin

1. Eteenpäin/taaksepäin
2. Vasemmalle/oikealle
3. Leikkaa vasemmalle (hienosäätö)
4. Leikkaa oikealle (hienosäätö)
5. Moottorin ääni päälle/pois
6. LED-valo päälle/pois
7. Torvi
8. LED-merkkivalo päällä/pois
9. Purkulava ylöspäin
10. Purkulava alaspäin
11. Päälle/pois päältä käynnisty
12. Kytkin/katkaisija
13. Akkutilla

##### Malli

- A Kytkin/katkaisija  
B Akkutilla

#### NO - Funksjoner

##### Senderen.

1. Forover/bakover
2. Til venstre/til høyre
3. Trim venstre (finjustering)
4. Trim høyre (finjustering)
5. Motorlyd på/av
6. LED lys på/av
7. Horn
8. LED-signallampe på/av
9. Losseplattform opp
10. Losseplattform ned
11. På/av start
12. Strømknapp
13. Batterirom

##### Modell

- A Strømknapp  
B Batterirom



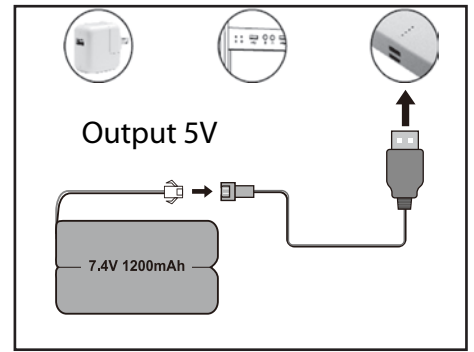
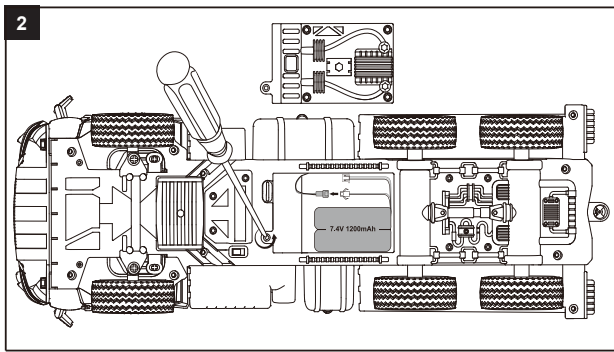
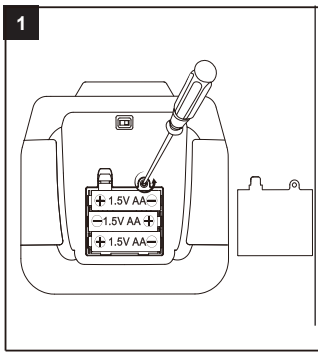

## DE - Einlegen der Batterien

### 1. Sender

- Öffnen Sie das Batteriefach indem Sie die Schraube lösen und die Abdeckung abnehmen.
- Legen Sie 3 x AA Batterien ein, achten Sie auf die richtige Polung.
- Schließen Sie die Abdeckung und sichern Sie diese mit der Schraube

### 2. Modell - Ladevorgang

- Öffnen Sie das Batteriefach indem Sie die Schraube lösen und die Abdeckung abnehmen.
- Trennen Sie die Steckverbindung vom Modell zum Akku. Nehmen Sie den Akku zum Laden immer aus dem Modell (aus Sicherheitsgründen darf der Akku nicht im Modell geladen werden. Der Akku kann sich sonst stark erhitzen (Brandgefahr)).
- Stecken Sie den USB-Stecker des Ladekabels in die USB-Buchse ihres PC's und verbinden Sie den Akku mit dem Ladekabel. Während des Ladevorgangs leuchtet die LED auf. Erlischt die LED ist der Ladevorgang abgeschlossen.
- Legen Sie den Akku ins Akkufach des Modells ein. Achten Sie darauf, dass das Modell ausgeschaltet ist. Verbinden Sie den Akkuanschluss mit dem Anschluss im Modell und verschließen das Akkufach.
- Die Ladezeit beträgt bei entladenerm Akku ca. 3 Stunden

## GB - Insert the batteries

### 1. Transmitter

- Open the battery compartment by loosening the screw and removing the cover.
- Fit the 3 x AA batteries, observe the correct polarity.
- Put the battery cover in place and secure it with the screw

### 2. Model - Charging the battery

- Open the battery compartment by loosening the screw and removing the cover.
- Disconnect the connector from the model to the battery. Always remove the battery for charging from the model (for safety reasons the battery must not be charged in the model. Otherwise the battery can get too hot (fire danger)).
- Insert the USB plug of the charging cable into the USB socket of your PC and connect the battery with the charging cable. The LED light is ON whilst charging and turns OFF when charging complete.
- Insert the battery into the battery compartment of the model. Make sure the model is switched off. Connect the battery connector to the connector in the model and close the battery cover.
- The charging time by completely discharged battery pack about 3 hours.

## FR - Mise en place des piles

### 1. Radiocommande

- Ouvrez le compartiment à piles en desserrant la vis et en retirant le couvercle.
- Insérez les piles 3 x AAA, respectez la polarité.
- Fermez le couvercle et le serrer à l'aide de la vis.

### 2. Modèle - Charge de la batterie

- Ouvrez le compartiment à piles en desserrant la vis et en retirant le couvercle.
- Charge de l'accu de propulsion. Retirez toujours la batterie du modèle lors du chargement (pour des raisons de sécurité, la batterie ne doit strictement être chargée dans le modèle. La batterie peut devenir très chaude (risque d'incendie)).
- Mettez le connecteur de câble chargé dans le connecteur USB de votre PC et connectez l'accu avec le connecteur USB. Le chargement commence quand la LED s'allume. Dès que la LED s'éteint, le chargement est terminé..
- Insérez la batterie à l'intérieur du compartiment de la batterie du modèle. Assurez-vous que le modèle soit bien éteint. Branchez le connecteur de la batterie au connecteur du modèle et fermer le compartiment de la batterie.

Pour un accu complètement déchargé, le temps de charge est entre 3 heures.

## IT - Inserimento delle batterie

### 1. Trasmettente

- Aprire il vano batterie allentando la vite e rimuovendo il coperchio.
- Inserire 3 x AA batterie nella giusta posizione, facendo attenzione ai poli.
- Rimettere in posizione il coperchio della batteria e fissarlo con la vite.

### 2. Modello - Ricarica della batteria

- Aprire il vano batterie allentando la vite e rimuovendo il coperchio.
  - Sconnettere il collegamento tra la batteria e il modello. Rimuovere la batteria sempre dal modello per caricare (per ragioni di sicurezza si raccomanda di non caricare la batteria nel modello). La batteria può diventare molto calda (Pericolo di incendio)).
  - Inserire lo spinotto USB del cavo di ricarica nella porta USB del suo PC e collegare la batteria con il cavo di ricarica. Durante la carica, il LED si accende. Quando il LED si spegne la carica è completa.
  - Inserire la batteria nel vano batteria del modello, collegare il collegamento della batteria con l'attacco nel modello e richiudere il vano batteria
- Il tempo medio di ricarica della batteria (se completamente scarica) è di 3 ore.

## ES - Colocar las pilas

### 1. Emisora

- Abra el compartimento de las pilas aflojando el tornillo y retirando la tapa.
- Coloque 3 x AA baterías, respetando la polaridad.
- Reemplace la tapa del compartimento de la batería.

### 2. Modelo - Carga de la batería

- Abra el compartimento de las pilas aflojando el tornillo y retirando la tapa.
  - Retire la batería siempre del modelo para cargar (por razones de seguridad se recomienda de no cargar la batería en el modelo. La batería puede alcanzar temperaturas muy altas (Riesgo de incendio)).
  - Insertar el conector USB del cable de carga en el puerto USB de su PC y conectar la batería al cable del cargador. Cuando el LED se brilla, se inicia el proceso de carga. Cuando el LED se apaga, la carga está completa.en.
  - Insertar las baterías en el compartimento de la batería del modelo. Asegúrese de que el modelo está apagado. Conectar el conector de la batería al conector en el modelo y cerrar el compartimento de batería.
- El tiempo de carga, para una batería-totalmente de scargada, oscilará entre 3 horas.

## CZ - Vložení baterií

### 1. Funkce

- Otevřete přihrádku na baterie uvolněním šroubu a sejmutím krytu.
- Vložte 3 x AA baterii se správnou polaritou.
- Zašroubujte kryt bateriového prostoru pomocí šroubků

### 2. Model - Proces nabíjení

- Otevřete přihrádku na baterie uvolněním šroubu a sejmutím krytu.
  - Odpojte zástrčkové spojení z modelu na baterii. Pro nabíjení baterie vždy vyjměte baterii z modelu (z důvodu bezpečnosti nesmí být baterie nabíjena v modelu. Jinak dojde k zahnřátí baterie (nebezpečí vzplanutí)).
  - Vložte konektor USB nabíjecího kabelu do zásuvky USB vašeho PC a propojte baterii nabíjecím kabelem. Během nabíjení svítí LED kontrolka (ON) a zhasne (OFF) potom co je baterie zcela nabitá.
  - Vložte baterii do prostoru pro baterii v modelu. Ujistěte se, že je model vypnutý. Připojte konektor baterie ke konektoru v modelu a zavřete přihrádku na baterie.
- Doba nabíjení při vybitém akumulátoru je přibližně 3 hodiny.

## PL - Zakładanie baterii

### 1. Funkcje pilota

- Otwórz komorę baterii, odkręcając śrubę i zdejmując pokrywę.
- Włóż 3 x baterie AA, upewniając się, że polaryzacja jest prawidłowa.
- Umieść pokrywę baterii na miejscu i zabezpiecz ją śrubą

### 2. Model - Proces ładowania

- Otwórz komorę baterii, odkręcając śrubę i zdejmując pokrywę.
  - Odłącz złącze modelu od baterii. Zawsze wyjmuj baterię z modelu podczas ładowania (ze względów bezpieczeństwa bateria nie może być ściśle być załadowany do modelu. Bateria może stać się bardzo gorąca (ryzyko pożaru)).
  - Umieść załadowane złącze kabla w złączu USB z komputera i podłącz baterię za pomocą złącza USB. Ładowanie rozpoczyna się, gdy zaświeci się dioda LED. Gdy tylko dioda zgaśnie, ładowanie jest zakończone
  - Włóż baterię do komory baterii modelu. Upewnij się, że model jest wyłączony. Podłącz złącze baterii do złącza w modelu i zamknij komorę baterii..
- Czas ładowania wynosi ok. 3 godzin przy rozładowanej baterii.

## NL - Batterij plaatsen

### 1. Zender

- Open het batterijcompartiment door de schroef los te draaien en het deksel te verwijderen.
- Plaats 3 x AA-batterijen en let daarbij op de juiste polariteit.
- Sluit het deksel en schroef het vast met de schroef.

### 2. Model - Oplaadproces

- Open het batterijcompartiment door de schroef los te draaien en het deksel te verwijderen.
  - Maak de stekkerverbinding van het model naar de accu los. Verwijder altijd de batterij uit het model tijdens het opladen (om veiligheidsredenen mag de batterij niet strikt worden gebruikt in het model worden geladen. De batterij kan erg worden heet (brandgevaar)).
  - Plaats de geladen kabelconnector in de connector USB van uw pc en sluit de batterij aan met de connector USB. Het opladen begint wanneer de LED oplicht. Zodra de LED uitgaat, is het opladen voltooid.
  - Plaats de batterij in het batterijcompartiment van het model. Zorg ervoor dat het model is uitgeschakeld. Sluit de batterijconnector aan op de connector in het model en sluit het batterijcompartiment.
- De oplaadtijd bedraagt ongeveer 3 uur met een lege batterij.

## SK - Vloženie batérií

### 1. Vysielač

- Otvorte priehradku na batérie uvoľnením skrutky a odstránením krytu.
- Do modelu vložte 3 x batérie AA a dbajte na správnu polaritu.
- Zatvorte kryt priehradky na batérie a dotiahnite ho skrutkou.

### 2. Model - Nabíjanie

- Otvorte priehradku na batérie uvoľnením skrutky a odstránením krytu.
  - Odpojte zástrčkové spojenie od modelu k batérii. Pri nabíjaní vždy vyberte batériu z modelu (z bezpečnostných dôvodov nesmie byť batéria prísne načítaná do modelu. Batéria sa môže stať veľmi horúce (riziko požiaru)).
  - Vložte naložený konektor kábla do konektora USB z počítača a pripojte batériu pomocou konektora USB. Nabíjanie sa začne, keď sa rozsvieti LED. Hneď ako LED zhasne, nabíjanie je dokončené.
  - Vložte batériu do priehradky na batérie v modeli. Uistite sa, že je model vypnutý. Pripojte konektor batérie ku konektoru v modeli a zatvorte priehradku na batérie
- Čas nabíjania pri vybití batérií je približne 3 hodiny.

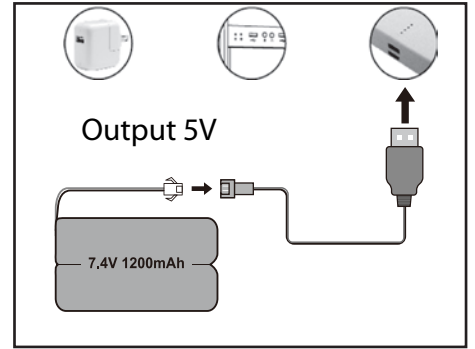
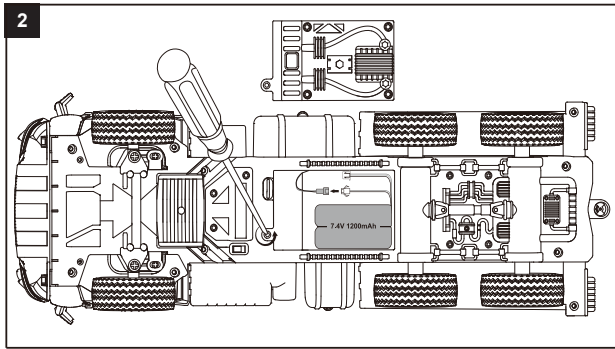
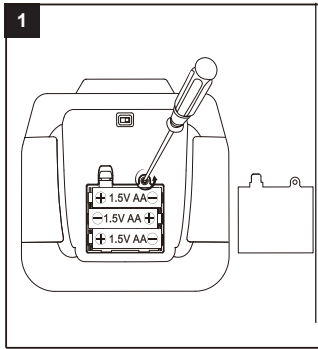

## DK - Isætning af batterier

### 1. Senderen

- Åbn batterirummet ved at løsne skruen og fjerne dækslet.
- Sæt 3 x AA-batterier i, og sørg for, at polariteten er korrekt.
- Luk dækslet og fastgør det med skruen.

### 2. Model - læseproces

- Åbn batterirummet ved at løsne skruen og fjerne dækslet.
- Afbryd stikforbindelsen fra modellen til batteriet. Fjern altid batteriet fra modellen under opladning (af sikkerhedsmæssige årsager bør batteriet strengt taget ikke bruges i den model, der skal oplades. Batteriet kan blive meget varmt (fare for brand)).
- Plads de geladen kabelconnector in de connector USB van uw pc en sluit de batterij aan met de connector USB. Het opladen begint wanneer de LED oplicht. Zodra de LED uitgaat, is het opladen voltooid.
- Anbring batteriet i modellens batterirum. Sørg for, at modellen er deaktiveret. Tilslut batteristikket til stikket i modellen og luk batterirummet.

Opladningstiden er cirka 3 timer med et tomt batteri.

## SE - Sätt in batterierna

### 1. Sändare

- Öppna batterifacket genom att lossa skruven och ta bort locket.
- Sätt i 3 x AA-batterier och se till att polariteten är korrekt.
- Stäng locket och sätt fast det med skruven

### 2. Bil - Laddning av batteriet

- Öppna batterifacket genom att lossa skruven och ta bort locket.
- Koppla bort sticketkontakten från modellen till batteriet. Ta alltid bort batteriet från modellen vid laddning (av säkerhetsskäl bör batteriet inte strikt användas i modellen som ska laddas. Batteriet kan bli mycket varmt (risk för brand)).
- Sätt i den laddade kabelkontakten i USB-kontakten på din PC och anslut batteriet till USB-kontakten. Laddningen startar när lysdioden tänds. När lysdioden släcks är laddningen klar.
- Placera batteriet i batterifacket på modellen. Se till att modellen är inaktiverad. Anslut batterikontakten till kontakten i modellen och stäng batterifacket.

Laddningstiden är cirka 3 timmar med tomt batteri.

## FI - Paristojen asettaminen paikalleen

### 1. Lähetin

- Avaa paristolokero löysäämällä ruuvi ja irrottamalla kansi.
- Aseta sisään 3 x AA-paristoa varmistaen, että napaisuus on oikea.
- Sulje kansi ja kiinnitä se ruuvilla

### 2. Malli - Latausprosessi

- Avaa paristolokero löysäämällä ruuvi ja irrottamalla kansi.
- Irrota mallin pistoke akkuun. Irrota akku aina mallista latauksen aikana (turvallisuussyistä akku ei saa ehdottomasti käyttää ladattavassa mallissa. Akku voi kuumentua erittäin kuumaksi (palovaara)).
- Liitä ladatun kaapelin liitin tietokoneesi USB-liittimeen ja liitä akku USB-liittimeen. Lataus alkaa, kun LED-valo syttyy. Kun LED sammuu, lataus on valmis.
- Aseta akku mallin akkulokeroon. Varmista, että malli on poistettu käytöstä. Liitä akun liitin mallissa olevaan liittimeen ja sulje akkulokero.

Latausaika on noin 3 tuntia tyhjällä akulla.

## NO - Sette inn batteriene

### 1. Senderen

- Åpne batterirommet ved å løsne skruen og ta av dekelet.
- Sett inn 3 x AA-batterier, og pass på at polariteten er riktig.
- Lukk dekelet og fest det med skruen.

### 2. Modell - Lasteprosess

- Åpne batterirommet ved å løsne skruen og ta av dekelet.
- Koble fra støpselet fra modellen til batteriet. Fjern alltid batteriet fra modellen under lading (av sikkerhetsgrunner bør batteriet strengt tatt ikke brukes i modellen som skal lades. Batteriet kan bli veldig varmt (fare for brann)).
- Sett den ladede kabelkontakten inn i USB-kontakten på PC-en og koble batteriet til USB-kontakten. Ladingen starter når LED-en lyser. Når LED-en slås av, er ladingen fullført.
- Plasser batteriet i batterirommet på modellen. Sørg for at modellen er deaktivert. Koble batterikontakten til kontakten i modellen og lukk batterirommet.

## DE - Batteriehinweise:

Nicht wiederaufladbare Batterien dürfen nicht aufgeladen werden! Nicht öffnen! Nicht ins Feuer werfen!  
Alte und neue Batterien nicht mischen!  
Keine alkalischen, Standard-(Kohlenstoff-Zink) oder wiederaufladbare Batterien mischen!  
Aufladbare Batterien sind aus dem Spielzeug herauszunehmen, bevor sie geladen werden!  
Aufladbare Batterien dürfen nur unter Aufsicht Erwachsener geladen werden!  
Die Anschlussklemmen dürfen nicht kurzgeschlossen werden!

## GB - Battery warning:

Non-rechargeable batteries are not to be recharged!  
Do not open! Do not dispose of in fire!  
Do not mix old and new batteries!  
Do not mix alkaline batteries, standard (carbon-zinc) or rechargeable batteries!  
Rechargeable batteries are to be removed from the toy before being charged!  
Rechargeable batteries are only to be charged under adult supervision!  
The supply terminals are not to be short-circuited!

## FR - Informations concernant l'accumulateur:

Les batteries non rechargeables ne doivent pas être rechargées! Ne pas ouvrir! Ne pas jeter au feu!  
Ne pas utiliser des piles neuves et usées à la fois!  
Ne pas utiliser en même temps des piles alcalines, standard (zinc-charbon) et des accumulateurs!  
Les piles rechargeables doivent être retirées du jouet!  
Les batteries rechargeables ne peuvent être rechargées que sous la surveillance d'un adulte!  
Les connexions ne doivent pas être court-circuitées!

## IT - Informazioni relative alle pile:

Le batterie non ricaricabili non devono essere caricate! Non aprire! Non gettare nel fuoco!  
Non usare contemporaneamente pile nuove e pile usate!  
Non usare contemporaneamente pile alcaline, standard (zinco-carbone) e ricaricabili!  
Le batterie ricaricabili devono essere rimosse dal giocattolo!  
Le batterie ricaricabili possono essere ricaricate solo sotto la supervisione di un adulto!  
I morsetti di collegamento non devono essere cortocircuitati!

## ES - Advertencia sobre las baterías:

Las baterías no recargables no se pueden cargar!  
No abrir! No arrojar al fuego!  
No mezcle baterías nuevas y viejas!  
No mezcle baterías alcalinas, estándar (carbono-zinc) o baterías recargables!  
Las baterías recargables deben retirarse del juguete!  
Las baterías recargables sólo pueden cargarse bajo la supervisión de un adulto!  
Los conectores de conexión no deben estar en cortocircuito!

## CZ - Informace ohledně akumulátoru:

Nenabíjete jednorázové baterie! Neotvírejte!  
Nevhazujte do ohně!  
Nedávejte dohromady staré a nové baterie!  
Nedávejte dohromady alkalické a standardní (carbon-zinc) nebo nabíjecí baterie!  
Před nabíjením vyjměte nabíjecí baterie z hračky!  
Nabíjecí baterie lze nabíjet pouze pod dohledem dospělé osoby! Nezkratujte připojovací svorky!

## PL - Informacja dotycząca akumulatora:

Nie ładować baterii jednorazowego użytku!  
Nie otwierać! Nie wrzucać do ognia!  
Nie mieszać starych i nowych baterii!  
Nie mieszać baterii alkalicznych, standardowych (węglowo-cynkowych) ani akumulatorów!  
Przed rozpoczęciem ładowania należy wyjąć akumulatorki z zabawki!  
Akumulatorki można ładować tylko pod nadzorem osoby dorosłej!  
Nie wolno zwierzać zacisków przyłączeniowych!

## NL - Gegevens betreffende de accu:

Laad geen wegwerpbatterij op! Niet openen!  
Niet in het vuur werpen!  
Gebruik geen oude en nieuwe batterijen tegelijkertijd!  
Gebruik geen alkaline batterijen, standaard (zinkkoolstof) of oplaadbare batterijen tegelijkertijd!  
Verwijder de batterijen uit het speelgoed voordat het wordt opgeladen!  
Laad de batterijen op enkel onder toezicht van een volwassene!  
Voorkom kortsluiting van de aansluitingsklemmen!

## SK - Informácia ohľadom akumulátora:

Nenabíjajte jednorázové batérie! Neotvárajte! Nehádzajte do ohňa!  
Nepoužívajte staré a nové batérie súčasne!  
Nepoužívajte alkalické, štandardné (zinkovo-uhlíkové) batérie a akumulátory súčasne!  
Pred začatím nabíjania vyberte batérie z hračky!  
Batérie je možné nabíjať len pod dohľadom dospelých osôb! Nezvierajte pripojovacie svorky!

## DK - Oplysninger vedr. akkumulatoren:

Engangs batterier må ikke oplades!  
Batterierne må ikke kastes ind i åben ild!  
Bland ikke gamle og nye batterier.  
Bland aldrig forskellige batterityper: Alkaline batterier, Standard batterier, Genopladelige batterier.  
Før påbegyndelse af opladning tages akkumulatorene ud af legetøjet!  
Akkumulatorene må udelukkende oplades under voksen opsyn! Tilslutningsklemmer må ikke kortsluttes!

## SE - Information angående akumulator:

Ladda inte upp engångsbatterier! Öppna ej!  
Kasta ej i eld! Blanda inte gamla och nya batterier!  
Blanda inte alkaliska batterier, standard (kolsink) eller uppladdningsbara batterier!  
Före laddning ta ut batterier från leksaken!  
Batterier får laddas upp endast under tillsyn av vuxen!  
Anslutningsklemmor får inte kortslutas!

## FI - Akkutiedot:

Kertakäyttöistä paristoa ei saa varata! Ei saa avata!  
Ei saa heittää tuleen!  
Älä käytä uusia ja vanhoja paristoja yhdessä!  
Älä käytä alkaliparistoja yhdessä sinkkihiili-paristojen tai ladattavien akkujen kanssa!  
Ennen varusta poista akku luestusta!  
Akkua saa varata ainoastaan aikuisten valvonnassa!  
Liittimiä ei saa kytkeä toisiinsa!

## NO - Informasjon om akkumulator:

Ikke lad opp engangs batterier! Ikke åpne! Ikke kast i ild!  
Ikke bland gamle og nye batterier!  
Ikke bland alkaliske batterier, standard (karbonsink) el oppladbare batterier!  
Fjern batteriene fra leketøyet før lading!  
Batterier må kun lades under oppsyn av voksne!  
Tilkoblingsklemmer må ikke kortsluttes!



**DE - Achtung!** Trennen Sie immer unmittelbar nach Beenden des Ladevorgangs den Akku vom Ladegerät. Trennen Sie das Ladegerät immer unmittelbar nach Abstecken des Akkus von der Spannungsversorgung. Ein eingesteckt lassen des Akkus bzw. des Ladegeräts nach Beenden des Ladevorgangs kann zu Beschädigungen an Akku, Ladegerät oder der Spannungsversorgung führen (Brandgefahr).

**GB - Danger!** Always disconnect the battery from the charger immediately after charging. Always disconnect the charger from the power supply immediately after disconnecting the battery. Inserting the rechargeable battery or charger after charging will result in damage to the battery, charger or the power supply (fire hazard).

**FR - Attention!** Débranchez toujours après chaque arrêt la batterie du chargeur. Débranchez aussi toujours le chargeur immédiatement après avoir débranché la batterie de l'alimentation. Laissez brancher le chargeur ou la batterie peuvent causer des dommages à la batterie, à votre chargeur ou câble d'alimentation (risque d'incendie).

**IT - Attenzione!** Dopo ogni carica è importante di: Scollegare sempre subito la batteria dal caricatore ed il caricatore dalla rete elettrica. Se dopo la carica si lascia collegato l'uno o l'altro può causare danni alla batteria, al caricatore o addirittura alla rete elettrica (pericolo di incendio).

**ES - ¡Atención!** Después de cada carga es importante de: Desconectar siempre la batería del cargador y el cargador de la fuente de alimentación. Si después de la carga se deja conectado a uno o otra puede causar daños a la batería, cargador o a la fuente de alimentación (peligro de incendio).

**CZ - Varování!** Nabíjecí proces je z důvodu bezpečnosti nutné sledovat dospělou osobou. Po každém nabíjení vždy odpojte nabíječku od elektrické sítě a od baterie. Připojení nabíjecí baterie nebo nabíječky ihned po dokončení nabíjení může vést k poškození baterie, nabíječky nebo elektrické zásuvky (riziko požáru).

**PL - Uwaga!** Zaraz po zakończeniu ładowania należy odłączyć model od ładowarki. Zaraz po odłączeniu modelu należy odłączyć ładowarkę od zasilania. Jeżeli po zakończeniu ładowania modelu lub ładowarka nie zostaną odłączone, wtedy może prowadzić to do uszkodzenia modelu, ładowarki lub zasilania (zagrożenie wybuchu pożaru).

**NL - Let op!** Trekt de lader uit het model direct als het opladen beëindigd is. Trekt de lader uit het stopcontact onmiddellijk na het loskoppelen van het model. Indien na het laden model of lader worden niet verwijderd, dan kan dit leiden tot beschadiging van het model of voeding (brandgevaar).

**SK - Uwaga!** Zaraz po zakończeniu ładowania należy odłączyć model od ładowarki. Zaraz po odłączeniu modelu należy odłączyć ładowarkę od zasilania. Jeżeli po zakończeniu ładowania modelu lub ładowarka nie zostaną odłączone, wtedy może prowadzić to do uszkodzenia modelu, ładowarki lub zasilania (zagrożenie wybuchu pożaru).

**DK - Fare!** Afbryd altid batteriet fra opladeren umiddelbart efter opladning. Afbryd altid opladeren fra strømforsyningen umiddelbart efter frakobling af batteriet. Indsættelse af det genopladelige batteri eller oplader efter opladning kan beskadige batteriet, opladeren eller strømforsyningen (brandfare).

**SE - Fara!** Koppla alltid bort batteriet från laddaren omedelbart efter laddning. Koppla alltid bort laddaren från strömförsörjningen omedelbart efter att du kopplat bort batteriet. Om du sätter in det uppladdningsbara batteriet eller laddaren efter laddning kan batteriet, laddaren eller strömförsörjningen skadas (brandrisk).

**FI - Vaara!** Irrota akku aina laturista heti latauksen jälkeen. Irrota laturia aina virtalähteestä heti akun irrotuksen jälkeen. Ladattavan akun tai laturin asettaminen paikalleen latauksen jälkeen voi vahingoittaa akkua, laturia tai virtalähdettä (palovaara).

**NO - Fare!** Koble alltid batteriet fra laderen umiddelbart etter lading. Koble alltid laderen fra strømforsyningen umiddelbart etter at du har koblet fra batteriet. Å sette inn det oppladbare batteriet eller laderen etter lading kan skade batteriet, laderen eller strømforsyningen (brannfare).

**DE - Achtung!** Sofern Ihr Modell einen Ein/Aus-Schalter besitzt, schalten Sie das Modell immer unmittelbar nach jedem Einsatz aus. Besitzt Ihr Modell einen herausnehmbaren Akku bzw. eine trennbare Steckverbindung zum Akku, sollte unmittelbar nach jedem Einsatz der Akku vom Modell getrennt werden. Durch versehentliches eingeschaltet lassen oder Akku angesteckt lassen kann der Akku tiefentladen werden. Durch Tiefentladung verliert der Akku an Leistung bzw. kann so stark beschädigt werden, dass ein Laden bzw. Entladen nicht mehr möglich ist bzw. der Akku beim Lade- oder Entladevorgang selbstentzünden kann (Brandgefahr). Versuchen Sie niemals tiefentladene Akkus zu Laden bzw. zu Entladen. Die Spannung des Akkus sollte niemals unter 6 Volt fallen um eine Tiefentladung zu vermeiden. Der vollständig geladene Akku hat eine Spannung von ca. 8,2 Volt. Nach dem Gebrauch sollte der intakte Akku umgehend nach einer Abkühlphase von min. 10 Minuten aber spätestens nach 12h vollgeladen werden um eine anschließende Tiefentladung durch Selbstentladung zu vermeiden. Bei längerem Nichtbenutzen des Akkus bzw. Einlagerung sollte der Akku min. alle 3 Monate auf Spannung (min. 7,8 Volt) bzw. Beschädigung überprüft und gegebenenfalls aufgeladen bzw. entsorgt werden.

**GB - Danger!** If your model has an on/off switch, always turn off the model immediately after each use. If your model has a removable battery or a disconnectable connector to the battery, the battery should be disconnected from the model immediately after each use. The battery can be deep discharged by accidentally turning it on or by leaving the battery plugged in. By deep discharge the battery it loses power, can be damaged so much that charging or discharging is no longer possible and the battery can ignite itself during charging or discharging (fire hazard). Never attempt to charge or discharge deep-discharge batteries. The voltage of the battery should never be under 6 Volt to avoid a deep discharge. The fully charged battery has a voltage of 8.2 Volt. After usage, the intact battery has to be fully charged after a cooling phase of at least 10 min but not longer than 12 hrs. This is to avoid a deep discharge caused by a self-discharge. When not using or storing the battery it has to be checked at least every three months for voltage (min. 7.8 Volt) or damage and if necessary charged or disposed.

**FR - Attention!** Dans la mesure où votre modèle dispose d'un interrupteur marche / arrêt, éteignez votre modèle après chaque utilisation. Si votre modèle dispose d'une batterie amovible et un connecteur séparable pour la batterie, après chaque utilisation la batterie doit être déconnectée du modèle immédiatement. La batterie peut-être totalement déchargée si celui-ci reste allumé lors du chargement et peut être contaminé. Une décharge profonde peut entraîner une perte de la puissance de la batterie et peut ainsi endommager celle-ci, une charge ou décharge est plus possible lorsque la batterie est en charge ou peut entraîner une combustion spontanée (risque d'incendie). Ne tentez jamais de décharger profondément les batteries à charger ou à décharger. La tension de la batterie ne doit jamais être sous 6 Volt pour éviter une décharge profonde. La batterie complètement chargée a une tension d'environ 8,2 Volt. Après utilisation, la batterie intacte doit immédiatement être complètement chargée après une phase de refroidissement de min. 10 minutes, mais au plus tard au bout de 12 heures pour éviter une décharge profonde travers l'auto-décharge. En cas d'inutilisation de la batterie ou du stockage, est nécessaire de vérifier ou rechargés la batterie tous les 3 mois, tension (7,8 Volts min.). En cas de dommages disposer correctement.

**IT - Attenzione!** Se il suo modello ha un interruttore On/Off è importante spegnere il modello direttamente dopo ogni utilizzo. Se il modello ha una batteria rimovibile oppure un connettore alla batteria, si deve scollegare subito dopo ogni utilizzo dal modello. Se la batteria rimane accesa oppure rimane collegata essa si può scaricare. Una volta andata in sotto carica la batteria perde potenza o può essere gravemente danneggiata. In questo caso la batteria non si lascia più caricare o scaricare ed esiste il pericolo d'infiammazione (pericolo di incendio). Non provi mai a caricare o scaricare delle batterie sotto carica. La tensione della batteria non deve mai essere sotto 6 Volt per evitare la scariche profonda. La batteria completamente carica ha una tensione di circa 8,2 Volt. Dopo l'uso, la batteria intatta deve essere immediatamente completamente caricata, dopo una fase di raffreddamento di min 10 minuti ma al più tardi dopo 12 ore, per prevenire la scarica profonda attraverso l'autoscarica. Se la batteria non viene usata oppure messa in stoccaggio è necessario controllare o ricaricata la batteria ogni 3 mesi, tensione (volt 7,8 min.). In caso di danneggiamento della batteria smaltire correttamente.

**ES - ¡Atención!** Si su modelo tiene un interruptor On/Off es importante apagar el modelo directamente después de cada uso. Si el modelo tiene una batería extraíble o un conector en la batería, se debe desconectar inmediatamente después de cada uso del modelo. Si se deja encendida la batería o conectada, la batería se puede descargar. Una vez que está descargada la batería pierde la potencia o se puede dañar grave. En este caso la batería ya no puede ser cargada o descargada y hay un peligro de inflamación (peligro de incendio). Nunca intentar de cargar o descargar baterías descargadas profundamente. La tensión de la batería no debe ser menor que 6 Volt para evitar la descarga profunda. La batería completamente cargada tiene una tensión de aproximadamente 8,2 Volt. Después del uso, la batería intacta debe ser inmediatamente completamente cargada, después de una fase de enfriamiento de min 10 minutos pero a más tardar después de 12 horas, para prevenir la descarga profunda a través de la auto-descarga. Si la batería no es usada o puesta en almacenamiento es necesario controlar o recargar la batería cada 3 meses, tensión (volt 7,8 min.). En caso de daño de la batería desecharla correctamente.

**CZ - Pozor!** Pokud je model vybaven zapínáním / vypínáním, je třeba ho po každém použití vypnout. Pokud je model vybaven odnímatelným akumulátorem nebo odpojitelným konektorem pro připojení, po každém použití je nutné odpojit akumulátor od modelu. Pokud model náhodou zůstane zapnutý nebo pokud akumulátor nebude odpojen od modelu, akumulátor se zcela vybijí. Úplné vybití akumulátoru způsobí, že akumulátor ztrácí svůj výkon a může se poškodit do takové míry, že nabíjení nebo vybití akumulátoru nebude možné, nebo během procesu nabíjení nebo vybití se samovolně vznítí (nebezpečí vzniku požáru). Nikdy nenabíjejte nebo nevybíjejte zcela vybité akumulátory. Aby se zabránilo úplnému vybití akumulátoru, jeho napětí by nemělo klesnout pod 6 V. Plně nabitý akumulátor má 8,2 Volt. Aby se zabránilo úplnému vybití, po každém použití nechejte akumulátor nabít do plně nabitého stavu. Plně nabití by měla probíhat po čekací době cca. 10 minut po použití a nepoždět do 12 hodin od momentu použití. Pokud akumulátor nebude nepoužívaný delší dobu, je třeba ho zkontrolovat nejméně každé 3 měsíce ohledně správného napětí (min. 7,8 V) a možných poškození. Pokud je to nutné, dobijte nebo zlikvidujte akumulátor.

**PL - Uwaga!** Jeżeli model jest wyposażony we włącznik/wyłącznik, wtedy należy wyłączać go bezpośrednio po każdym użyciu. Jeżeli model posiada akumulator, który można wyjmować bądź jest wyposażony w rozłączalne połączenie wykłowe, wtedy, po każdym użyciu, należy odłączyć akumulator od modelu. Jeżeli model zostanie niezamierzenie włączony lub jeżeli akumulator nie zostanie odłączony od modelu, wtedy akumulator całkowicie się rozładuje. Przez całkowite rozładowanie akumulator traci swoją moc bądź może zostać tak bardzo uszkodzony, że ładowanie lub rozładowanie akumulatora nie będzie możliwe lub podczas procesu ładowania lub rozładowywania zapali się samowolnie (niebezpieczeństwo pożaru). Nigdy nie wolno ładować lub rozładowywać całkowicie rozładowanych akumulatorów. W celu uniknięcia całkowitego rozładowania napięcie akumulatorów nie powinno nigdy spaść poniżej 6 V. Napięcie w pełni naładowanego akumulatora wynosi ok. 8,2V. W celu uniknięcia całkowitego rozładowania spowodowanego wyładowaniem samowolnym należy po użyciu całkowicie naładować sprawny akumulator. Pełne naładowanie akumulatora powinno nastąpić po odczekaniu ok. 10 minut od użycia oraz nie później niż po upływie 12 godzin od momentu użycia. W przypadku, gdy akumulator nie będzie używany przez dłuższy okres czasu, wtedy należy sprawdzać go co najmniej co 3 miesiące pod względem prawidłowego napięcia (min. 7,8 V) oraz ewentualnych uszkodzeń. W razie konieczności należy go naładować lub zutylizować.

**NL - Let op!** Schakel het model na elk gebruik onmiddellijk uit als. De accu na elk gebruik uit het model worden gehaald. De accu kan volledig leeg raken als het model per abuis wordt ingeschakeld of de accu en het model worden niet losgekoppeld. In zo'n geval verliest de accu zijn vermogen of kan zodanig worden beschadigd dat het laden of ontladen van de accu niet meer mogelijk is of tijdens dit proces kan verbranden (brandgevaar). De volledig lege accu's kunnen nooit meer worden opgeladen of ongeladen. Om de diepe ontlading van de accu te voorkomen, mag de batterijspanning niet onder 6 V komen. De spanning van volledig opgeladen accu is ca. 8,2 V. Om de diepe ontlading veroorzaakt door de zelfontlading van de accu te voorkomen, dient de accu na gebruik volledig te worden opgeladen. De accu dient volledig te worden opgeladen na ca.10 minuut wachttijd na gebruik en niet later dan 12 uur na gebruik. Als de accu lange tijd niet gebruikt wordt, dient dan ten minste elke 3 maanden op correcte spanning (min. 7,8 V) en op eventuele beschadiging te worden gecontroleerd. Indien nodig op te laden of te verwijderen.

**SK - Nebezpečnostvo!** Ak je váš model vybaven vypínačom, vždy ho po každom použití okamžite vypnite. Ak má váš model odnímateľnú batériu alebo odpojiteľný konektor k batérii, batériu je potrebné od modelu odpojiť ihneď po každom použití. Akumulátor sa môže hlboko vybiť náhodným zapnutím alebo ponechaním pripojeného akumulátora. Hlbokým vybitím batéria stráca energiu, môže sa poškodiť natoľko, že nabíjanie alebo vybitie už nie je možné a batéria sa môže počas nabíjania alebo vybitia vznietiť (nebezpečenstvo požiaru). Nikdy sa nepokúšajte nabíjať alebo vybiť hlboko vybité batérie. Napätie batérie by nikdy nemalo byť nižšie ako 6 V, aby sa zabránilo hlbokému vybitiu. Úplne nabitá batéria má napätie 8,2 V. Po použití sa nepoškodená batéria musí úplne nabiť po fáze chladenia trvajúcej najmenej 10 min, ale nie dlhšie ako 12 hod. Je to preto, aby sa zabránilo hlbokému vybitiu spôsobenému samovybitím. Ak sa batéria nepoužíva alebo neskladuje, musí sa aspoň každé tri mesiace kontrolovať jej napätie (min. 7,8 V) alebo poškodenie a v prípade potreby sa musí nabiť alebo zlikvidovať.

**DK - Bemærk!** Er modellen forsynet med en afbryder, skal den slukkes umiddelbart efter hver brug. Er modellen forsynet med en akkumulator, som kan tages ud el. er den forsynet med en udtagelig stikforbindelse, skal akkumulatoren kobles fra modellen efter hver brug. I tilfælde af utilsigtet aktivering af modellen el. i tilfælde af, at akkumulatoren ikke bliver koblet fra modellen, vil akkumulatoren blive helt afladet. I tilfælde af fuldstændig afladning mister akkumulatoren sin effekt og den kan blive skadet så alvorligt, at det ikke vil være muligt at oplade el. aflade akkumulatoren el. akkumulatoren vil blive selvtændt under op- el. afladning (risiko for brand). Opladning el. afladning af fuldstændigt afladede akkumulatører er strengt forbudt. For at undgå fuldstændig afladning skal der sørges for, at spænding på akkumulatører under ingen omstændigheder kommer under 6 V. Spænding på en fuldt opladet akkumulator udgør ca. 8,2 V. For at undgå fuldstændig afladning som følge af spontan afladning skal den driftsklare akkumulator oplades helt efter brug. Akkumulatoren skal blive fuldt opladet efter, at man har ventet ca. 10 minutter efter brug og ikke senere end efter udløb af 12 timer efter brug. I tilfælde af, at akkumulatoren ikke skal anvendes i en længere periode skal den tilses mindst gang om 3 måneder for derved at forsikre sig om, at spændingen er korrekt (mindst 7,8 V) og med henblik på eventuelle beskadigelser. Om nødvendigt skal akkumulatoren oplades el. bortskaffes.

**SE - Fara!** Om din modell har en på/av-knapp ska du alltid stänga av modellen omedelbart efter varje användning. Om din modell har ett lösttagbart batteri eller en lösttagbar kontakt till batteriet ska batteriet kopplas bort från modellen omedelbart efter varje användning. Batteriet kan bli djupladdat om du råkar sätta på det av misstag eller om du låter batteriet vara inkopplat. Genom att djupa urladdning av batteriet förlorar det kraft, kan skadas så mycket att laddning eller urladdning inte längre är möjlig och batteriet kan antända sig självt under laddning eller urladdning (brandfara). Försök aldrig att ladda eller ladda ur djupa urladdningsbatterier. Batteriets spänning bör aldrig vara under 6 volt för att undvika en djup urladdning. Ett fulladdat batteri har en spänning på 8,2 Volt. Efter användning måste det intakta batteriet laddas fullt ut efter en nedkylningsfas på minst 10 minuter men inte längre än 12 timmar. Detta för att undvika djup urladdning på grund av självurladdning. När batteriet inte används eller förvaras måste det kontrolleras minst var tredje månad med avseende på spänning (minst 7,8 Volt) eller skador och vid behov laddas eller kasseras.

**FI - Huom!** Jos malli on varustettu kytkimellä/katkaisijalla, se on kytkettävä pois päältä aina käytön jälkeen. Jos malli on varustettu irrotettavalla tai liittimellä kytkettävällä akulla, katkaise akku mallista aina käytön jälkeen. Jos malli kytketään sattumalta pois päältä tai akkua ei katkaista mallista, akku purkautuu kokonaan. Kokonaan purkautunut akku menettää tehonsa tai se voi vaurioitua sen verran, ettei sitä voi enää ladata tai käyttää; lisäksi se voi syttyä itsestään (tulipalovaara). Ei saa koskaan varata tai purkaa kokonaan purkautuneita akkuja. Akkujen kokonaispurkautumisen välttämiseksi akkujen jännite ei saa alittaa 6 V. Täysin varatun akun jännite onn. 8,2 V. Itsestään tapahtuvan kokonaispurkautumisen välttämiseksi varaa täyteen toimiva akku käytön jälkeen. Akun varaus on kytkettävä päälle aikaisintaan 10 minuutin ja viimeistään 12 tunnin kuluttua käytöstä lukien. Ellei akkua varata pidempiaikaisesti, sen jännite ja ehjyys on tarkistettava vähintään 3 kuukauden välein (min. 7,8 V). Tarvittaessa se on varattava tai hävitettävä.

**NO - Fare!** Hvis modellen din har en av/på-knapp, må du alltid slå av modellen umiddelbart etter hver bruk. Hvis modellen din har et uttakbart batteri eller en uttakbar batterikontakt, kobler du batteriet fra modellen umiddelbart etter hver bruk. Batteriet kan bli dypt utladet hvis du slår det på ved et uhell eller hvis du lar batteriet være tilkoblet. Ved dyputlading av batteriet mister det strøm, kan skades så mye at lading eller utlading ikke lenger er mulig og batteriet kan selvantenne under lading eller utlading (brannfare). Försök aldri å lade eller lade ut dyputladede batterier. Batterispenningen bør aldri være under 6 volt for å unngå dyp utlading. Et fulladet batteri har en spenning på 8,2 volt. Etter bruk må det intakte batteriet være fulladet etter en nedkjølingsfase på minst 10 minutter, men ikke lenger enn 12 timer. Dette for å unngå dyp utlading på grunn av selvutlading. Når batteriet ikke er i bruk eller oppbevart, må det kontrolleres minst hver tredje måned for spenning (minst 7,8 volt) eller skade og om nødvendig lades eller kasseres.

**DE - Bedienung**

**GB - Operation**

**FR - Fonctionnement**

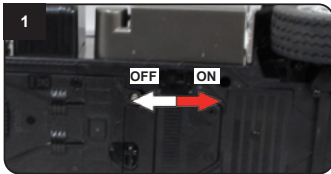

**DE**

**1. ON/OFF**  
Schalten Sie erst das Modell und dann den Sender ein, ein kurzer Piep-Ton ertönt. Drücken Sie die Startknöpfe und das Modell wird gestartet. Es ertönt ein realistisches Motoren-geräusch.

**GB**

**1. ON/OFF**  
Switch the model on before switching on the transmitter – a short beep should sound up. Press the start buttons and the model is started. You will hear a realistic motor sound.

**FR**

**1. ON/OFF**  
Allumez d'abord l' modèle puis le émetteur. On entend un bref signal sonore. Appuyez sur les boutons de démarrage et le modèle est en route. Vous entendrez un bruit de moteur réaliste.

**IT - Funzionamento**

**ES - Funcionamiento**

**CZ - Obsluha**

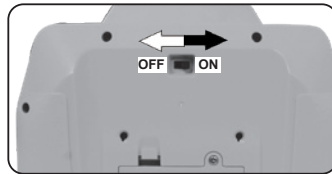

**IT**

**1. ON/OFF**  
Accendere prima il modello e poi il trasmettitore, si sente un breve segnale acustico. Premere i pulsanti di avvio e il modello viene messo in moto. Si sentirà un suono realistico del motore.

**ES**

**1. ON/OFF**  
Primero encender el modelo y luego la emisora, se oye un tono corto. Pulse los botones de inicio y se inicia el modelo. Suena un ruido de motor realista.

**CZ**

**1. ON/OFF**  
Zapněte nejprve model a potom teprve vysílač, zazní krátké pípnutí. Stiskněte startovací tlačítka ik a model nastartuje. Zazní realističtý zvuk motoru.

**PL - Obsługa**

**NL - Bewerking**

**SK - Operácie**



**PL**

**1. ON/OFF**  
Włączyć najpierw model, a następnie nadajnik. Teraz zabrzmi krótki dźwięk piknięcia. Nacisnąć przyciski startowe Model zostanie włączony. Teraz zabrzmi realistyczny dźwięk silnika.

**NL**

**1. AAN/UIT**  
Eerst het model aanzetten en vervolgens de zender, er volgt een kort geluidssignaal. Het indrukken de startknoppen activeert het model. Er volgt een realistisch geluid van de motor.

**SK**

**1. ON / OFF**  
Najprv zapnite model, potom vysílač. Teraz budete počuť krátke pípnutie. Stlačte štartovacie tlačidlá Model sa zapne. Teraz budete počuť realistický zvuk motora.

**DK - Betjening**

**SE - Handhavande**

**FI - Huolto**

**NO - Håndtering**

**DK**

**1. ON/OFF**  
Forbind først modellen og så senderen, og en kort bipptoner lyder. Tryk på startknapperne, og modellen bliver startet. Der lyder en realistisk motorstøj.

**SE**

**1. ON/OFF**  
Sätt först på modellen och slå sedan på sändaren. Tryck på de två startknapparna samtidigt så startar modellen. Realistiska motorljud hörs nu.

**FI**

**1. ON/OFF**  
Ensin kytke päälle malli ja sitten lähetin. Malli antaa lyhyen äänen. Kun painat Startpainiketta, malli käynnistyy välittömästi. Nyt malli antaa realistista moottoriääntä.

**NO**

**1. ON/OFF**  
Slå først på modellen og deretter på senderen. Du vil høre en kort pipetone. Når du trykker på «Start»-knappene, starter modellen umiddelbart. Realistiske motorlyder høres nå.









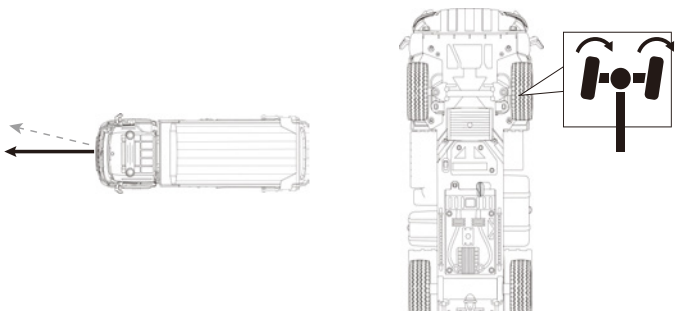

**DE** - Bedienung  
**GB** - Operation  
**FR** - Fonctionnement

**IT** - Funzionamento  
**ES** - Funcionamiento  
**CZ** - Obsluha

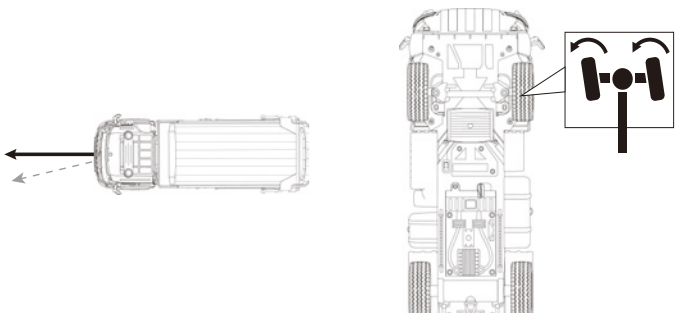
**PL** - Obsługa  
**NL** - Bewerking  
**SK** - Operácie

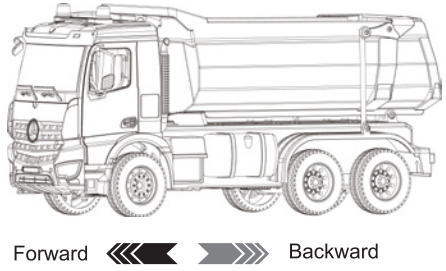
**DK** - Betjening  
**SE** - Handhavande  
**FI** - Huolto

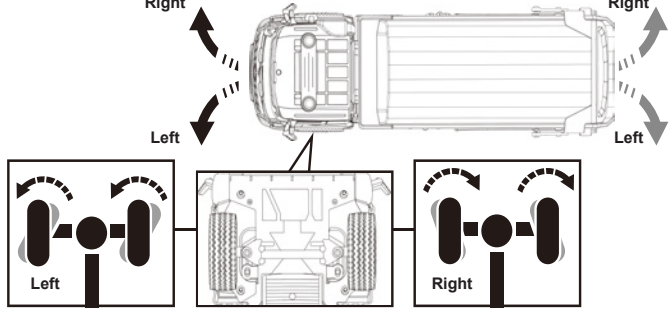
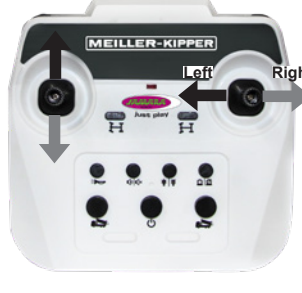
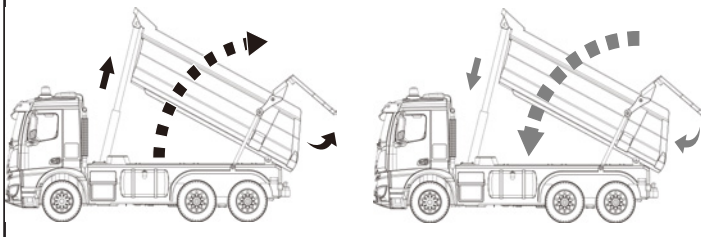
**NO** - Håndtering

<p><b>DE</b> Lenktrimmung rechts (Feineinstellung)  <b>GB</b> Trim right (Fine adjustment)  <b>FR</b> Trim à droite (réglage fin)  <b>IT</b> Trim destra (regolazione fine)  <b>ES</b> Trim derecha (ajuste fino)  <b>CZ</b> Trimování vpravo (jemné nastavení)  <b>PL</b> Przytnij z prawej (regulacja precyzyjna)  <b>NL</b> Trim rechts (fijnafstelling)  <b>SK</b> Trim riadenia vpravo (jemné nastavenie)  <b>DK</b> Trim højre (finjustering)  <b>SE</b> Trimma höger (finjustering)  <b>FI</b> Leikkaa oikealle (hienosäätö)  <b>NO</b> Trim høyre (finjustering)</p>		
<p><b>DE</b> Lenktrimmung links (Feineinstellung)  <b>GB</b> Trim left (Fine adjustment)  <b>FR</b> Trim à gauche (réglage fin)  <b>IT</b> Trim sinistra (regolazione fine)  <b>ES</b> Trim izquierda (ajuste fino)  <b>CZ</b> Trimování vlevo (jemné nastavení)  <b>PL</b> Przytnij w lewo (regulacja precyzyjna)  <b>NL</b> Trim links (fijnafstelling)  <b>SK</b> Trim riadenia vľavo (jemné nastavenie)  <b>DK</b> Trim venstre (finjustering)  <b>SE</b> Trimma vänster (finjustering)  <b>FI</b> Leikkaa vasemmalle (hienosäätö)  <b>NO</b> Trim venstre (finjustering)</p>		
<p><b>DE</b> vorwärts - Rückwärts  <b>GB</b> forward - Backward  <b>FR</b> Avant - Arrière  <b>IT</b> avanti - Indietro  <b>ES</b> adelante - Atrás  <b>CZ</b> vpřed - zpět  <b>PL</b> do przodu - do tyłu  <b>NL</b> vooruit - achteruit  <b>SK</b> vpred - vzad  <b>DK</b> frem - tilbage  <b>SE</b> framåt - bakåt  <b>FI</b> eteenpäin - taaksepäin  <b>NO</b> edasi - tagasi</p>		
<p><b>DE</b> Links / Rechts  <b>GB</b> Left / right  <b>FR</b> à droite / à gauche  <b>IT</b> a destra / a sinistra  <b>ES</b> la derecha / izquierda  <b>CZ</b> doprava / vľavo  <b>PL</b> w prawo / w lewo  <b>NL</b> rechts / links  <b>SK</b> vpravo / doľava  <b>DK</b> til højre / til venstre  <b>SE</b> höger / vänster  <b>FI</b> oikealle / vasemmalle  <b>NO</b> høyre / venstre</p>		
<p><b>DE</b> Links / Rechts  <b>GB</b> Left / right  <b>FR</b> à droite / à gauche  <b>IT</b> a destra / a sinistra  <b>ES</b> la derecha / izquierda  <b>CZ</b> doprava / vľavo  <b>PL</b> w prawo / w lewo  <b>NL</b> rechts / links  <b>SK</b> vpravo / doľava  <b>DK</b> til højre / til venstre  <b>SE</b> höger / vänster  <b>FI</b> oikealle / vasemmalle  <b>NO</b> høyre / venstre</p>		

**DE - Bedienung**  
**GB - Operation**  
**FR - Fonctionnement**

**IT - Funzionamento**  
**ES - Funcionamiento**  
**CZ - Obsluha**

**PL - Obsługa**  
**NL - Bewerking**  
**SK - Operácie**

**DK - Betjening**  
**SE - Handhavande**  
**FI - Huolto**

**NO - Håndtering**

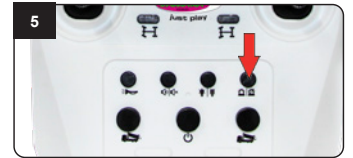
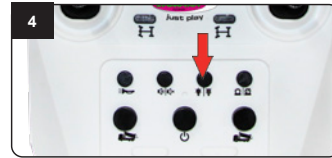
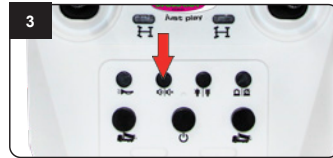
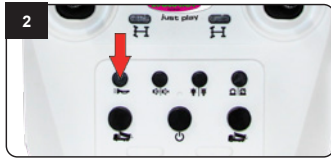

- DE**
- 2. Hupe**  
Durch drücken der Hupe ertönt ein Hup-ton. Dazu muss das Modell eingeschaltet sein.
- 3. Sound ein/aus**  
Das Modell verfügt über einen sehr realistischen Motorsound, dieser kann über die Soundtaste an der Fernsteuerung ein- bzw. ausgeschaltet werden.
- 4. LED Licht ein/aus**  
Mit der LED-Taste können Sie die Scheinwerfer am Modell ein- bzw. ausschalten.
- 5. LED Signallichter ein/aus**  
Mit der rechten Taste an der Fernsteuerung, werden die Signallichter am Modell ein- bzw. ausgeschaltet.

- GB**
- 2. Horn**  
By pressing the button a horn sound will be heard. To do this, the model must be switched on.

- 3. Sound on/off**  
The model has a very realistic engine sound, which can be switched on or off using the sound button on the remote control.

- 4. LED light on/off**  
You can use the LED button to switch the headlights on the model on or off.

- 5. LED signal lights on/off**  
The signal lights on the model are switched on or off using the right button on the remote control.

- FR**
- 2. Klaxon**  
Lorsque vous appuyez sur le klaxon, vous entendrez un son de klaxon. Pour ce faire, le modèle doit être allumé.

- 3. Son**  
Le modèle a un son de moteur très réaliste, qui peut être activé ou désactivé à l'aide du bouton sonore de la télécommande.

- 4. Lumière LED allumée/éteinte**  
Vous pouvez utiliser le bouton LED pour allumer ou éteindre les phares du modèle.

- 5. Feux de signalisation LED**  
À l'aide du bouton droit de la télécommande, les feux de signalisation du modèle sont allumés ou éteints.

- IT**
- 2. Clacson**  
Quando premi il clacson sentirai il tono del clacson. Per fare ciò, il modello deve essere acceso.

- 3. Suono on/off**  
Il modello ha un suono del motore molto realistico, che può essere attivato o disattivato utilizzando il pulsante audio sul telecomando.

- 4. Luce LED on/off**  
È possibile utilizzare il pulsante LED per accendere o spegnere i fari del modello.

- 5. Luci di segnalazione LED**  
Utilizzando il pulsante destro del telecomando si accendono o spengono le luci di segnalazione del modello.

- ES**
- 2. Claxon**  
Cuando presione la bocina, escuchará un tono de bocina. Para ello, el modelo debe estar encendido.

- 3. Sonido on/off**  
El modelo tiene un sonido de motor muy realista, que se puede activar o desactivar mediante el botón de sonido del mando a distancia.

- 4. Luz LED on/off**  
Puede utilizar el botón LED para encender o apagar los faros del modelo.

- 5. Luces de señal LED on/off**  
Con el botón derecho del mando a distancia se encienden o apagan las luces de señalización del modelo.

- CZ**
- 2. Klakson**  
Když stisknete klakson, uslyšíte tón klaksonu. K tomu musí být model zapnutý.

- 3. Zapnutí/vypnutí zvuku**  
Model má velmi realistický zvuk motoru, který lze zapnout nebo vypnout pomocí zvukového tlačítka na dálkovém ovladači.

- 4. Zapnutí/vypnutí LED světlo**  
Pomocí LED tlačítka můžete na modelu zapnout nebo vypnout světlo.

- 5. Zapnutí/vypnutí signální LED**  
Pomocí pravého tlačítka na dálkovém ovladači se zapínají nebo vypínají signální světla na modelu.

- PL**
- 2. Klakson**  
Po naciśnięciu klaksonu usłyszysz dźwięk klaksonu. Aby to zrobić, model musi być włączony.

- 3. Włączanie/wyłączanie dźwięku**  
Model posiada bardzo realistyczny dźwięk silnika, który można włączyć lub wyłączyć za pomocą przycisku dźwięku na pilocie.

- 4. Włączanie/wyłączanie światła LED**  
Za pomocą przycisku LED możesz włączyć i wyłączyć reflektory w modelu.

- 5. Włączanie/wyłączanie światła sygnalizacyjnych LED**  
Za pomocą prawego przycisku na pilocie włącza się lub wyłącza lampki sygnalizacyjne modelu.

- NL**
- 2. Claxon**  
Wanneer u op de claxon drukt, hoort u een claxontoon. Hiervoor moet het model ingeschakeld zijn.

- 3. Geluid aan/uit**  
Het model heeft een zeer realistisch motorgeluid, dat kan worden in- of uitgeschakeld via de geluidsknop op de afstandsbediening.

- 4. LED-lampje aan/uit**  
Met de LED-knop kunt u bij het model de koplampen in- of uitgeschakelen.

- 5. LED-signaallichten aan/uit**  
Met de rechterknop op de afstandsbediening worden de signaalampen op het model in- of uitgeschakeld.

- SK**
- 2. Horn**  
Keď stlačíte klakson, budete počuť tón klaksonu. Na tento účel musí byť model zapnutý.

- 3. Zapnutie/vypnutie zvuku**  
Model má veľmi realistický zvuk motora, ktorý je možné zapnúť alebo vypnúť pomocou tlačidla zvuku na diaľkovom ovladači.

- 4. Zapnutie/vypnutie LED svetla**  
Pomocou LED tlačidla môžete na modeli zapnúť alebo vypnúť svetlomety.

- 5. Zapnutie/vypnutie LED signalizácie**  
Pomocou pravého tlačidla na diaľkovom ovladači sa zapínajú alebo vypínajú signálne svetlá na modeli.

- DK**
- 2. Horn**  
Når du trykker på hornet, hører du en horn tone. For at gøre dette skal modellen være tændt.

- 3. Lyd til/fra**  
Modellen har en meget realistisk motorlyd, som kan tændes eller slukkes ved hjælp af lydknappen på fjernbetjeningen.

- 4. LED lys tænd/sluk**  
Du kan bruge LED-knappen til at tænde eller slukke for forlygterne på modellen.

- 5. LED-signal lyser til/fra**  
Ved hjælp af højre knap på fjernbetjeningen tændes eller slukkes signallamperne på modellen.

- SE**
- 2. Horn**  
När du trycker på tutan kommer du att höra en horn ton. För att göra detta måste modellen vara påslagen.

- 3. Ljud på/av**  
Modellen har ett mycket realistiskt motorljud, som kan slås på eller av med hjälp av ljudknappen på fjärrkontrollen.

- 4. LED-lampa på/av**  
Du kan använda LED-knappen för att tända eller släcka strålkastarna på modellen.

- 5. LED-signal tänds/släcks**  
Med den högra knappen på fjärrkontrollen tänds eller släcks signallamporna på modellen.

- FI**
- 2. Torvi**  
Kun painat torvea, kuulet torviään. Tätä varten mallin oltava päällä.

- 3. Ääni päälle/pois**  
Mallissa on erittäin realistinen moottoriääni, joka voidaan kytkeä päälle tai pois kaukosäätimen äänipainikkeella.

- 4. LED-valo päälle/pois**  
Voit kytkeä mallin ajovalot päälle tai pois LED-painikkeella.

- 5. LED-merkkivalot päälle/pois**  
Kaukosäätimen oikeanpuoleista painiketta käyttämällä mallin merkkivalot kytketään päälle tai pois.

**DE** - Zubehör  
**GB** - Accessories  
**FR** - Accessoires

**IT** - Accessori  
**ES** - Accesorios  
**CZ** - Příslušenství

**PL** - Akcesoria  
**NL** - Uitrusting  
**SK** - Príslušenstvo

**DK** - Tilbehør  
**SE** - Tillbehör  
**FI** - Tarvikkeet

**NO** - Tilbehør



No. 413393	
<b>DE</b> - Akku	<b>NL</b> - Batterij
<b>GB</b> - Battery	<b>SK</b> - Batéria
<b>FR</b> - Accu	<b>DK</b> - Batteri
<b>IT</b> - Batteria	<b>SE</b> - Batteri
<b>ES</b> - Baterías	<b>FI</b> - Paristoa
<b>CZ</b> - Baterie	<b>NO</b> - Batteri
<b>PL</b> - Bateria	



No. 413394		USB
<b>DE</b> - Ladekabel		<b>NL</b> - Opladkabel
<b>GB</b> - Charging lead		<b>SK</b> - Nabíjací kábel
<b>FR</b> - Câble de charge		<b>DK</b> - Opladningskabel
<b>IT</b> - Cavo di ricarica		<b>SE</b> - Laddningskabel
<b>ES</b> - Cable de carga		<b>FI</b> - Latausjohto
<b>CZ</b> - Nabíjecí kabel		<b>NO</b> - Ladingskabel
<b>PL</b> - Kabel ładowczy		



No. 413391	
<b>DE</b> - Fernsteuerung	<b>NL</b> - Afstandsbediening
<b>GB</b> - Transmitter	<b>SK</b> - Diaľkové ovládanie
<b>FR</b> - Télécommande	<b>DK</b> - Fjernbetjening
<b>IT</b> - Trasmittente	<b>SE</b> - Fjärrkontroll
<b>ES</b> - Emisora	<b>FI</b> - Kaukosäädin
<b>CZ</b> - Dálkové ovládání	<b>NO</b> - Fjernstyring
<b>PL</b> - Zdalne sterowanie	

**DE - Sicherheitshinweise**

- Bitte lesen Sie die Bedienungsanleitung und Sicherheitshinweise sorgfältig durch bevor Sie das Modell in Betrieb nehmen.
- Dieses Gerät ist nicht dafür bestimmt, durch Personen (einschließlich Kinder) mit eingeschränkten physischen, sensorischen oder geistigen Fähigkeiten oder mangels Erfahrung und/oder mangels Wissen benutzt zu werden, es sei denn, sie werden durch eine für ihre Sicherheit zuständige Person beaufsichtigt oder erhalten Anweisungen, wie das Gerät zu benutzen ist.
- Der Benutzer ist im vollen Umfang für den richtigen Umgang mit dem Modell verantwortlich.
- Jegliche Manipulation an der Struktur des Modells ist nicht erlaubt und führt zum sofortigen Verlust der Gewährleistung.
- Setzen Sie das Modell keiner direkten Sonneneinstrahlung, hoher Luftfeuchtigkeit oder Staubeinwirkung aus.
- Achten Sie darauf, dass manche Teile am Modell heiß werden können.
- Wenn das Modell, der Motor oder die Batterie nass werden, müssen Sie alles sorgfältig im Trockenen säubern und reinigen.

**Betrieb**

- Halten Sie das Modell von Kindern fern, für die das Modell nicht geeignet ist (siehe Altershinweis).
- Betreiben Sie Ihr Modell nicht in der Nähe von Funkstationen, Hochspannungsleitungen, Transformatorkästen oder ähnlichem! Diese Einrichtungen können Funkstörungen verursachen!
- Vermeiden Sie das Fahren des Modells an überfüllten Plätzen. Fahren Sie nie auf öffentlichen Straßen.
- Hände, Haare und lose Kleidung von rotierenden oder erhitzten Teilen fern halten.
- Setzen Sie die Modelle nur bei gutem Wetter ein. Bei Regen, Sturm oder gar Gewitter dürfen Sie diese Modelle nicht betreiben.
- Vor und nach jedem Einsatz überprüfen Sie das Modell auf Beschädigungen und gelockerte Schraub- und Steckverbindungen. Achten Sie unbedingt darauf, dass nur ein intaktes Modell zum Einsatz kommt.
- Das Modell ist aus Kunststoff und Gummi gefertigt und daher leicht brennbar. Halten Sie es daher von jeglicher offenen Flamme und zu hoher Temperatur fern.

**Akkusicherheitshinweise**

- Durch die hohe Energiedichte (bis zu 150Wh/kg) sind die Zellen nicht ungefährlich und bedürfen einer besonderen Sorgfalt! Die Firma JAMARA schließt daher ausdrücklich jegliche Haftung für Schäden aus, die durch den fehlerhaften Umgang mit den Lithium-Ionen-Zellen entstehen.
- Bei unsachgemäßer Verwendung des Akkus besteht Brand- oder Verätzungsgefahr.
  - Überladen, zu hohe Ströme, oder Tiefentladen zerstört die Zelle.
  - Vor mechanischer Belastung (Quetschen, Drücken, Biegen, Bohren) schützen.
  - Akkus keinesfalls öffnen oder aufschneiden, nicht ins Feuer werfen, von Kindern fernhalten.
  - Behandeln Sie beschädigte oder auslaufende Akkus mit äußerster Vorsicht. Es können Verletzungen oder Schäden am Gerät entstehen.
  - Akkus auf keinen Fall kurzschließen und immer auf die richtige Polung achten
  - Akkus vor Hitzeeinwirkung über 65°C schützen, fern von heißen Teilen (z. B. Auspuff) montieren.
  - Vor der Lagerung (z. B. im Winter) die Akkus laden - nicht im entladenen und nicht im vollgeladenen Zustand lagern! Bei längerer Lagerzeit sollte der Ladezustand gelegentlich kontrolliert werden.
  - Der Inhalt der Zelle ist schädlich für Haut und Auge.
  - Nach Hautkontakt mit viel Wasser abspülen und benetzte Kleidung ablegen.
  - Nach Augenkontakt mit viel Wasser abspülen und einen Arzt konsultieren.

Sollte die Zelle sich überhitzen, aufblähen, rauchen oder brennen, darf dieses nicht mehr berührt werden. Halten Sie Sicherheitsabstand und stellen Sie geeignete Löschmittel bereit (kein Wasser Explosionsgefahr, gut trockener Sand, Feuerlöscher, Löschdecken, Salzwasser).

**GB - Security instructions**

- Read the instructions and security instructions carefully before using the model.
- This product is not intended for use by individuals (including children) with reduced physical, sensory or mental capabilities or lack of experience and / or knowledge, unless they are supervised by a person responsible for their safety and is able to give instructions about how the product should be used. Children should be supervised to ensure that they do not play with the product.
- The User is fully responsible for the correct use of the model.
- The model should not be changed in any way, doing so will invalidate the guarantee.
- Protect the model from strong sunlight, moisture and dust.
- Be aware that some parts of the model may get hot.
- If R/C unit, motor, or battery get wet, clean and dry thoroughly in a dry shaded area.

**Operating**

- Keep the model away from Children in case it is not appropriate to be used by a Child (see note of age).
- Do not operate your model near radio stations, power lines, transformer boxes or similar facilities! This can result in radio interference, causing loss of control over the model.
- Avoid driving the model to busy places. Never drive on public roads.
- Keep hands, hair and loose clothing away from rotating and heated parts.
- Drive the models only in good weather. Do not drive this models in wind, rain or thunder storms.
- Inspect the model before and after every drive for damage and loosing screws and plug connections. Please ensure that only an intact model is used.
- Your model is made from such materials as plastic and rubber and as such is inflammable. Keep it away from any open flame, or high temperatures.

**Safety precautions for battery**

- Because of the high power compactivity (up to 150 Wh/kg) the cells are quite dangerous and need special care! The company Jamara excludes explicitly, all types of liability for damages, that can occur when using the Lithium-Ionen-Cells inadequate.
- When using the battery incorrect there is a risk of getting fire or acid-injuries.
  - Overcharging, too high power, or discharging at low level destroys the cell.
  - Protect from mechanical stress (squeezing, pushing, bending, drilling).
  - Never open or cut batteries, do not throw into fire, keep away from children.
  - Handle damaged or leaking battery with care. Injuries or damages to the product can occur.
  - Under no circumstance short-circuit the device and always watch out for correct polarity.
  - Protect batteries from heat above 65 °C , mount away from hot objects (for example exhaust pipe).
  - Before storing batteries (for example in the winter) charge the battery. Do not store in fully charged or in non charged state!
  - The contents of the cell is harmful for skin and eye.
  - If the content comes into contact with skin, clean with plenty of water and take off moisted clothes.
  - If the content comes into contact with the eyes, clean with plenty of water and consult a doctor.

If the cell overheats, swells, burns or smoke is coming from it, do not touch it under any circumstances. Keep away in a safe distance and prepare adequate extinguishing agents such (No water explosion, well dry sand, fire extinguishers, fire blanket, salt water).

## FR - Consignes de sécurité

- **Veillez lire attentivement la notice et les consignes de sécurité avant d'utiliser l'article!**
- Ce dispositif n'est pas destiné à être utilisé par des personnes (y compris les enfants) aux capacités physiques, sensorielles ou mentales ou n'ayant ni l'expérience ni les connaissances nécessaires, sauf s'ils sont surveillés par une personne responsable de leur sécurité ou ont reçu des instructions sur la façon dont l'appareil doit être utilisé.
- L'utilisateur prend la responsabilité entière du correct maniement du modèle réduit.
- Aucune modification de la structure du modèle réduit n'est autorisée et entraîne la perte immédiate de la garantie.
- Veillez à ce que le modèle réduit au repos ne soit pas longuement exposé aux rayons solaires ainsi qu'à une humidité élevée ou à la poussière intense.
- Attention, certaines pièces de votre modèle réduit peuvent être brûlantes
- Si votre voiture, le moteur ou l'accu devait être mouillé, il faut les sécher, éliminer les résidus et les nettoyer soigneusement.

## Mise en marche

- Tenez le modèle à distance des enfants pour lesquels il n'est pas conçu. (voir remarque sur l'âge).
- N'utilisez jamais votre modèle réduit dans les environs de stations d'émission, lignes à haute tension, transformateurs ou équivalent! Ces installations peuvent provoquer des perturbations et entraîner la perte du contrôle de votre modèle réduit ou même du modèle réduit lui-même!
- N'utilisez pas votre modèle sur les places publiques, endroit avec beaucoup de monde. Ne roulez jamais sur les voies publiques.
- Gardez à distance les mains, cheveux, parties flottantes des habiles et pièces libres. Veillez à ce qu'aucun objet ne vienne en contact avec les parties en mouvements
- N'utilisez votre modèle que par temps ensoleillé. Surtout pas s'il pleut, s'il y a beaucoup de vent ou lors d'un orage.
- Avant et après chaque usage, contrôlez si le modèle est endommagé, si les vis ou les connecteurs ont lâché. Faire nécessairement attention à ce que seul un modèle intact soit mis en usage.
- Le modèle est en plastique et caoutchouc et donc facilement inflammable. Ne l'approchez donc en aucun cas d'une flamme ou d'éléments très chauds.

## Consignes de sécurité relatives aux accus

De part leur énorme densité énergétique (jusqu'à 150 Wh/kg), les éléments Lithium ne sont pas sans dangers et nécessitent un soin particulier! De ce fait, la société Jamara décline toute garantie pour les dégâts qui peuvent résulter d'une utilisation non conforme des éléments Lithium Ion.

- Une utilisation non conforme peut déclencher un incendie ou des brûlures acides.
- La surcharge, les courants trop élevés ou une trop grande décharge détruisent les éléments.
- Protégez les éléments contre des chocs mécaniques (pincement, pression, torsion, perçage).
- N'ouvrez ou ne découpez en aucun cas les accus, ne les jetez pas dans le feu, et tenez les à bonne distance des enfants.
- Manipulez les éléments endommagés avec énormément de précautions. Des brûlures acides ou des dommages sur l'appareil sont à craindre.
- Ne court-circuitez en aucun cas les accus et veillez à toujours respecter la bonne polarité.
- Protégez les accus d'une température au-dessus de 65 °C et éloignez-les des objets chauds (par ex.: pots d'échappement).
- Chargez les accus avant de les stocker (par ex.: en hiver). Ne pas les stocker déchargés ou complètement chargés. En cas de stockage de longue durée, vérifiez de temps en temps le niveau de charge.
- Le contenu des éléments est très dangereux pour les yeux et la peau.
- Après un contact avec la peau, rincez la zone avec beaucoup d'eau et enlevez les vêtements souillés.
- Après un contact avec les yeux, rincez avec beaucoup d'eau et consultez un médecin.

**Si les éléments venaient à surchauffer, se gonfler, dégager de la fumée ou prendre feu, le ne faut surtout plus les toucher. Tenez-vous à bonne distance et allez chercher du matériel de lutte contre l'incendie approprié (pas d'eau (risque d'explosion), sable bien sec, extincteur, couverture anti-feu, eau salée).**

## IT - Istruzioni per la sicurezza

- **I preghiamo di leggere attentamente le istruzioni e le istruzioni per la sicurezza prima di usare il modello.**
- Questo prodotto non è destinato ad essere utilizzato da persone (bambini compresi) con capacità fisiche limitate, con limitazioni sensoriale o mentale oppure mancanza di esperienza e/o di conoscenza. A meno che siano sorvegliate da una persona responsabile della loro sicurezza o ricevano istruzioni su come usare il prodotto in modo corretto. Bambini devono essere supervisionati per assicurare che non giocano con l'apparecchio.
- L'utente è responsabile in pieno per il corretto utilizzo del modello.
- Ogni modifica alle parti di un kit ne annulleranno la garanzia.
- Non usate il modello direttamente ai raggi solari, ambienti troppo umidi, polverosi o troppo soleggati.
- Assicurarsi che alcune parti del modello possono essere caldi.
- In caso che il modello, il motore e la batteria abbiano preso umidità, assicurarsiche tutto si asciuga bene per garantire il funzionamento.

## Funzionamento

- Tenere il modello lontano dalla portata dei bambini, per i quali il modello non è adatto (vedi nota età).
- Non usate il modello nelle vicinanze di stazione radio, linea di alta tensione, casse di trasformazione oppure simile. Queste installazioni causano disturbi frequenza che portano alla perdita del controllo fino alla perdita del modello!
- Evitare l'uso del modello nei posti affollati. Mai usare il modello su luoghi e stradi pubblici.
- Tenete mani, capelli e parti svolazzanti lontane da parti rotabili.
- Evitate pioggia o temporale, attenti alle scariche elettriche temporalesche.
- Prima e dopo ogni utilizzo, verificare che il modello non ha danni. Assicurarsi che viene utilizzato solo un modello intatto.
- Il modello è costruito con materiali infiammabili, perciò tenetelo lontano da fiamme libere.

## Sicurezza della batteria litio

Dovuto al grande carico energetico (fino a 150 KW/h le batterie Litio non vanno sottovalutate e prese alla leggera, ma richiedono una particolare cura. Per questo JAMARA e.K. declina ogni responsabilità sull'impiego di queste batterie e dai danni che potrebbero derivare dal loro utilizzo.

- Un uso non appropriato di queste batterie può provocare incendi. E relative ustioni.
  - I sovraccarichi ad alta intensità o le scariche profonde possono danneggiarle.
  - Evitate le sollecitazioni meccaniche (schiacciare, piegare, forare.)
  - Non aprite, non gettate nel fuoco e non lasciate vicino ai bambini
  - Manipolate con molta attenzione le batterie danneggiate o con perdita di liquido. Possono causare danni alle apparecchiature
  - Non cortocircuitele e verificate sempre che la polarità sia corretta.
  - Verificate che non sorpassino mai i 65°C e non montatele vicino a fonti di calore (tubi di scarico dei motori o simili)
  - Prima di metterle via per una sosta nel loro impiego, caricatele solo a metà. Non conservatele mai a pieno carico. Durante il periodo di conservazione controllatele periodicamente.
  - Il liquido contenuto nelle batterie è dannoso per la pelle e per gli occhi.
  - In caso di contatto con gli occhi, lavate abbondantemente con acqua e consultate il medico
  - In caso di contatto con la pelle, lavate con acqua e togliete immediatamente i vestiti che si siano
- In caso che il pacco batterie si dovrebbe riscaldare troppo rapidamente, gonfiarsi, fumare o prendere fuoco non la prendete nelle mani e non toccatela. Mantenete una distanza di sicurezza e in caso di incendio, spegnarla con polvere antifuoco oppure con sabbia (No, acqua, pericolo di esplosione, sabbia asciutta, estintore, coperta anti incendio, acqua di mare).**

## ES - Seguridad

- **Lea atentamente las instrucciones y la seguridad antes de poner el modelo en funcionamiento!**
- Este dispositivo no debe ser utilizado por personas (incluidos niños) con discapacidad física, habilidades sensoriales o mentales o la falta de experiencia y / o conocimientos, porque son responsables de su propia seguridad persona de supervisión o instrucción sobre cómo se utiliza el dispositivo. O la persona que son supervisados o instruidos en cómo usar.
- El usuario es responsable en su totalidad para el correcto uso del modelo.
- Se prohíbe cualquier modificación de la estructura del modelo ya que anulará la garantía inmediatamente.
- No deje nunca el modelo, el motor o las baterías expuestas a los rayos solares de manera directa, colóquelos a la sombra.
- Prestar atención de que algunas partes del modelo pueden calentarse.
- Si el modelo, el motor o la batería se mojan, es necesario limpiar todo acuradamente en el seco y limpio.

## Funcionamiento

- Mantenga el modelo lejos de los niños, por lo que el modelo no es adecuado (vermota en edad).
- No haga funcionar su modelo en las proximidades de las estaciones de radio, líneas eléctricas, cajas de transformadores, o como! Esto significa que puede la interferencia de radio principal causa la pérdida de control sobre el modelo!
- Evitar de conducir el modelo en sitios llenos de gente. Nunca conducir en la vía pública.
- Mantenga las manos, cabello, la ropa lejos de los artículos de la rotación. Mantenga las piezas desmontadas.
- Utilice el modelo solo cuando las condiciones atmosféricas sean Buenas. No debería utilizar el modelo si llueve, hay tormentas o se prevén malas condiciones atmosféricas.
- Antes, y después de cada marcha, inspeccione su modelo en busca de desperfectos. Recuerde que solo debe usar modelos en perfectas condiciones.
- Tenga en cuenta: El modelo está fabricado con plásticos y goma, siendo por lo tanto altamente inflamable. Manténgalo lejos de cualquier llama o altas temperaturas.
- Mueva la palanca de gas siempre en la posición neutral.

## Seguridad de la batería litio

Debido a su densidad energética (hasta 150Kw/Kg.), los elementos no son inofensivos y necesitan de unos cuidados mínimos! La empresa Jamara e. K., de manera explícita, declina cualquier responsabilidad sobre los daños causado o derivados, por un manejo erróneo de las baterías Litio.

- Una utilización inapropiada conlleva riesgo de lesiones y/o incendios.
- Los elementos se dañarán por sobrecargas, corrientes muy altas, o descargas profundas.
- Proteja las baterías de golpes, dobleces, perforaciones, tensiones, etc.
- Bajo ningún concepto las abra o corte, no las arroje al fuego, manténgalas lejos del alcance de los niños.
- Si están oxidadas o pierden electrolitos, manéjelas con mucho cuidado. Pueden estropear el dispositivo o causar lesiones.
- Nunca las cortocircuite, respetando en todo momento la polaridad.
- No permita que se calienten a más de 65°C, aléjelas de partes calientes (P. Ej., la salida del escape).
- Cárguelas antes de guardarlas (p.ej., en invierno) - ¡No las guarde descargada ni tampoco a plena carga! Controle regularmente el nivel de carga durante los periodos de almacenamiento prolongados.
- El contenido de los elementos es dañino para la piel y los ojos.
- Si entra en contacto con la piel, lávese con agua y quítese la ropa usada.
- En contacto con los ojos, enjuáguese con abundante agua y visite al médico.

**En caso de sobrecalentamiento de la batería, o cuando se infla, humea o empieza a quemarse, ya no debe tocarse de ningún modo. Por favor mantenga una distancia de seguridad y ponga a disposición agentes para extinción adecuados (No hay peligro de explosión en el agua, arena seca, extintores, mantas, agua salada).**

## CZ - Bezpečnostní instrukce

- **Než začnete model používat přečtěte si pozorně návod a bezpečnostní instrukce.**
- Tento produkt není určen pro individuální používání osob (včetně dětí), které mají snížené fyzické, smyslové nebo mentální schopnosti nebo nedostatečné zkušenosti a znalosti, pokud nebudou pod dohledem osoby, která bude zodpovídat za jejich bezpečnost a bude schopna předávat instrukce, jak se má produkt používat. Musí být zajištěno, že si děti nebudou sami hrát s tímto produktem.
- Uživatel je plně zodpovědný za správné používání modelu.
- Na modelu nesmí být prováděny žádné změny, v opačném případě bude záruka neplatná.
- Chraňte model před silným sluncem, vlhkem a prachem.
- Buďte opatrní některé části modelu mohou být zahřáté.
- Pokud bude jednotka R/C, motor nebo baterie mokrá, očistěte je pečlivě vysušte na suchém místě ve stínu.

## Provozování

- Skladujte model mimo dosah dětí. Nesmí být používán dítětem, které nemá odpovídající věk (viz poznámka k věku uživatele).
- Nepoužívejte model v blízkosti radiových stanic, elektrických rozvodů, transformátorových stanic nebo podobných zařízení! Může dojít k rušení radiových vln, které vedou ke ztrátě ovládaní modelu.
- Neřídte model na rušných místech. Nikdy s modelem nejezděte na veřejných silnicích.
- Dejte pozor, aby vaše ruce, vlasy nebo oblečení nebyly v blízkosti rotujících a zahřátých částí.
- Provozujte model jen při dobrém počasí. Nepoužívejte model ve větru, dešti nebo za bouřek.
- Zkontrolujte model před a po každé jízdě, zda není poškozený nebo nedošlo ke ztrátě šroubků nebo k odpojení konektorů. Používejte jen neporušený model.
- Model je vyroben z materiálů jako jsou plasty a guma, které jsou hořlavé. Chraňte je před otevřeným ohněm a vysokými teplotami.

## Upozornění k bezpečnosti baterie

- Protože má baterie vysoký výkon (až do 150 Wh/kg) mohou být články nebezpečné a vyžadují zvláštní péči! Společnost Jamara vylučuje explicitně, všechny typy odpovědnosti za škody, které mohou nastat při nesprávném používání Lithium-Polymer-článků.
- Při nesprávném použití baterie hrozí nebezpečí vzplanutí nebo poleptání kyselinou.
- Nadměrné nabíjení, vyšší energie nebo vybíjení na velmi nízkou úroveň může baterii zničit.
- Chraňte před mechanickým tlakem (ohybem, zatížením, vrtním).
- Nikdy baterii neotvírejte nebo nerozřezávejte, nevhazujte do ohně, uchovávejte mimo dosah dětí.
- Zacházejte opatrně s poškozenou nebo s baterií, ze které uniká elektrolyt. Může dojít k poranění nebo ke škodám.
- Za žádných okolností nezkratujte obvody přístroje a vždy pečlivě kontrolujte polaritu.
- Chraňte baterie před teplotou nad 65 °C, chraňte je před horkými objekty (např. výfuky).
- Před uložením baterií (např. na zimu) baterie nabijte. Neukládejte je v stavu plného nabití nebo naopak nenabití!
- Obsah baterie je škodlivý pro vaši pokožku a oči.
- Jestliže dojde ke kontaktu vaší pokožky s obsahem baterie, omyjte ji dostatečným množstvím vody a případně si sundejte si zasažený oděv.
- Jestliže se dostane obsah baterie do kontaktu s vašimi očima, vypláchnete je dostatečným množstvím vody. Konzultujte s lékařem.

**Pokud dojde k přehřátí článku baterie, dojde k vydatí, vznítí se a bude z ní vycházet kouř, za žádných okolností se jí nedotýkejte. Mějte ji v bezpečné vzdálenosti a připravte si odpovídající hasicí prostředky jako (nepoužívejte vodu- hrozí exploze, suchý písek, hasicí přístroj, krypt pro udušení ohně, slanou vodu).**



## PL - Wytyczne bezpieczeñstwa

- **Przed uruchomieniem modelu prosimy o staranne przeczytanie całej instrukcji obsługi i informacji dotyczących bezpieczeñstwa.**
- Niniejsze urządzenie nie jest przeznaczone do użyciu przez osoby (w tym dzieci) o ograniczonych zdolnościach fizycznych, sensorycznych lub umysłowych bądź nie posiadających wystarczającego doświadczenia lub wystarczającej wiedzy do obsługi urządzenia, chyba że są one nadzorowane przez opiekunów odpowiedzialnych za ich bezpieczeñstwo bądź zostały przeszkolone pod względem sposobu użytkowania urządzenia.
- Jakakolwiek ingerencja w strukturę modelu jest niedozwolona i spowoduje natychmiastową utratę gwarancji.
- Nie należy wystawiać modelu na bezpośrednie działanie promieni słonecznych, dużej wilgotności lub kurzu.
- Niektóre części modelu mogą się nagrzewać.
- Jeśli model, silnik lub akumulator ulegną zamoczeniu, należy wszystko dokładnie wyczyścić i umyć na sucho.

## Eksploatacja

- Trzymaj model z dala od dzieci, dla których model nie jest odpowiedni (patrz ostrzeżenie dotyczące wieku).
- Proszę nie używać modelu w pobliżu stacji radiowych, linii wysokiego napięcia, skrzynek transformatorowych lub innych! Urządzenia te mogą powodować zakłócenia radiowe!
- Unikaj prowadzenia modelu w zatoczonych miejscach. Nigdy nie jeźdź po drogach publicznych.
- Trzymaj ręce, włosy i luźne ubrania z dala od obracających się lub rozgrzanych części.
- Modele przeznaczone do użycia na zewnątrz należy używać tylko przy dobrej pogodzie. Zakaz eksploatacji modelu podczas deszczu, wichury lub burzy.
- Przed i po każdym użyciu należy sprawdzić model pod kątem uszkodzeń i luźnych połączeń śrubowych i wtykowych. Połączeń śrubowych i wtykowych. Upewnij się, że używany jest tylko nienaruszony model.
- Model jest wykonany z tworzywa sztucznego i gumy, dlatego jest łatwo palny. Dlatego należy go trzymać z dala od Trzymaj go z dala od otwartego ognia i wysokich temperatur.

## Wytyczne bezpieczeñstwa dt. akumulatora litowych

- Ze względu na dużą gęstość energii (do 150 Wh/kg) ogniwa nie są nieszkodliwe i wymagają szczególnej starannej obsługi. Firma JAMARA nie ponosi odpowiedzialności z tytułu szkód powstałych w wyniku złego postępowania z ogniwami litowo-polimerowymi.
- W przypadku niewłaściwego zastosowania akumulatora zachodzi ryzyko powstania pożaru lub sparycia środkiem żrącym.
  - Przeladunek, zbyt wysoka wartość prądu lub głębokie rozładowanie niszczy ogniwo.
  - Chronić przed mechanicznym obciążeniem (zmiażdżenie, ściśnięcie, zgięcie, przewiercenie).
  - Pod żadnym pozorem nie wolno otwierać lub rozcinać akumulatora, nie wrzucać w ogień, chronić przed dostępem dzieci.
  - Należy postępować z wyjątkową ostrożnością z uszkodzonymi akumulatorami lub akumulatorami z wyciekami. Może dojść do skażeń lub uszkodzenia urządzenia.
  - W żadnym wypadku nie można doprowadzić do powstania zwarcia w akumulatorze, należy zawsze uważać na prawidłową biegunowość.
  - Należy chronić akumulator przed oddziaływaniem temperatury powyżej 65°C, montować z dala od gorących części (np. wydech).
  - Przed składowaniem naładować akumulator (np. zimą) – nie składować w rozładowanym lub w pełni naładowanym stanie! W przypadku dłuższego okresu składowania powinien być okazjonalnie sprawdzany stan naładowania.
  - Zawartość ogniw jest szkodliwa dla skóry oraz oczu.
  - Po kontakcie ze skórą przepłukać dużą ilością wody oraz zdjąć mokre ubranie.
  - Po kontakcie z oczami przepłukać dużą ilością wody i skonsultować się z lekarzem.
- Nie należy dotykać przegrzanego, spęczniałego, zadymionego lub palącego się ogniwa. Należy zachować odstęp bezpieczeñstwa oraz przystopować stosowny środek gaszący (nie woda – zagrożenie eksplozją, dobrze wysuszone piasek, gaśnice przeciwpożarowe, koce gaśnicze, solanka).**

## NL - Veiligheidsaanwijzingen

- **Lees de volledige handleiding en de veiligheidsaanwijzingen aandachtig voor het gebruik van het model.**
- Dit model mag niet gebruikt worden door kinderen en personen met een beperkte mentale capaciteit of met gebrek aan kennis, tenzij zij onder toezicht van een voor hun veiligheid instaannde persoon staan of tenzij zij instructies kregen, hoe het model gebruikt dient te worden.
- De gebruiker is volledig verantwoordelijk voor de correcte behandeling van het model.
- Om het even welke manipulaties van het modelstructuur zijn verboden en leiden tot automatische garantieverlies
- Stel het model niet bloot aan rechtstreekse werking van de zonnestralen, hoge vochtigheid of stof.
- Onthoud dat sommige modelonderdelen warm zijn.
- Als het model, de motor of de accu nat wordt, moet u alles zorgvuldig droog reinigen en schoonmaken.

## Exploitatie:

- Houd het model uit de buurt van kinderen voor wie het model niet geschikt is (zie leeftijds waarschuwing).
- Gebruik het model nooit in de buurt van radiostations, energielijnen, transformators endergelijke! Deze toestellen kunnen de oorzaak zijn voor radiostoringen!
- Vermijd het rijden met het model op drukke plaatsen. Rij nooit op openbare straten.
- Houd handen, haar en losse kleding uit de buurt van draaiende of verwarmde onderdelen.
- Gebruik de modellen alleen bij goed weer. Gebruik deze modellen niet bij regen, storm of zelfs onweer. Gebruik deze modellen niet bij regen, storm of zelfs onweer.
- Controleer het model voor en na elk gebruik op beschadigingen en losse schroef- en stekkerbindingen. Zorg ervoor dat alleen een intact model wordt gebruikt.
- Het model is gemaakt van kunststof en rubber en is daarom gemakkelijk brandbaar. Houd het daarom uit de buurt van Houd het uit de buurt van open vuur en hoge temperaturen.

## Veiligheidsmaatregelen voor lithiumbatterijen

- De hoge energiedichtheid (tot 150Wh/kg) van de cellen is gevaarlijk en ze hebben bijzondere zorg nodig! Er wordt door Jamara geen aansprakelijkheid voor schade aanvaard veroorzaakt door onjuist gebruik van Lithium-Polymeer cellen.
- Bij onjuist gebruik van de batterij kunnen brand en brandwonden ontstaan.
  - Niet overladen.
  - Te diep ontladen leidt tot vernietiging van de cel.
  - Tegen mechanische belasting beschermen (niet doorboren, snijden, plooiën of pletten).
  - De batterijen nooit opensnijden of openen. De batterijen niet blootstellen aan vuur of direct zonlicht. Houd de batterijen buiten het bereik van kinderen.
  - Behandel beschadigde of lekkende batterijen voorzichtig. Er kan letsel of schade aan het toestel ontstaan.
  - De aansluitpunten mogen niet worden kortgesloten. Zorg dat de batterijen altijd met de polen in de juiste richting worden geplaatst.
  - Stel de batterijen niet bloot aan temperaturen boven +65 °C. Plaats de batterijen nooit naast warme motoren, verwarming.
  - Als u het product langere tijd niet gebruikt (bijv. 's winters), moet u de batterijen uit de afstandsbediening nemen om beschadigingen door lekkende batterijen te voorkomen.
  - Na een langere opslag dienen de batterijen voor gebruik weer te worden geladen.
  - De inhoud van de cel is schadelijk voor huid en ogen.
  - Na aanraking met de huid onmiddellijk wassen met veel water en onmiddellijk alle verontreinigde kleding verwijderen.
  - Bij aanraking met de ogen met stromend water spoelen en deskundig medisch advies opvragen.
- U mag de cel niet aanraken in geval van brand, overhitting enz. Blijf op een veilige afstand van de cel en zet het nodige blusmiddel klaar (geen water - explosiegevaar, droog zand, brandblussers, branddekens, zout water).**

## SK - Bezpečnostné pokyny

- **Pred uvedením modelu do prevádzky si prosím pozorne prečítajte celý návod na použitie a bezpečnostné informácie.**
- Tento prístroj nie je určený na to, aby ho používali osoby (vrátane detí) sobmedzenými fyzickými, senzorickými, alebo duševnými schopnosťami, alebo nedostatočnými skúsenosťami a/alebo nedostatočnými vedomosťami, okremprípado, kedy sú pod dozorom osoby zodpovednej za ich bezpečnosť, alebo od tejto osoby dostali pokyny ako sa má prístroj používať.
- Akákoľvek manipulácia so štruktúrou modelu je zakázaná a spôsobí okamžitú stratu záruky.
- Nevystavujte model pôsobeniu priameho slnečného žiarenia, vysokej vlhkosti alebo prachu.
- Je nutné si pamätať, že niektoré časti modelu môžu byť horúce.
- Ak sa model, motor alebo batéria namočia, musíte všetko starostlivo vyčistiť a vysušiť.

## Prevádzka:

- Model uchovávejte mimo dosahu detí, pre ktoré nie je model vhodný (pozri upozornenie o veku).
- Nepoužívejte model v blízkosti rádiových stanic, elektrického vedenia, transformátorů apod.!
- Tieto zariadenia môžu spôsobiť rušenie signálu!
- Vyhňte sa jazde s modelom na preplnených miestach. Nikdy nejazdte na verejných komunikáciách.
- Udržujte ruky, vlasy a voľné oblečenie mimo dosahu rotujúcich alebo vyhrievaných častí.
- Modely (určené na používanie vonku) používajte len pri peknom počasí. Tieto modely nepoužívajte v prípade dažďa, búrky alebo silného vetra.
- Pred každým použitím a po ňom skontrolujte model, či nie je poškodený a či nie sú uvoľnené skrutkové a zástrčkové spoje. Bezpodmienečne sa uistite, že sa používa len nepoškodený model.
- Model je vyrobený z plastu a gumy, a preto je ľahko zápalný. Preto ho uchovávejte mimo dosahu akéhokoľvek otvoreného ohňa a príliš vysokej teploty.

## Bezpečnostné opatrenia pre lítiové batérie

- Vzhľadom na vysokú energetickú kompaktnosť (až 150 Wh/kg) sú články pomerne nebezpečné a vyžadujú si osobitnú starostlivosť! Spoločnosť Jamara výslovne vylučuje všetky druhy zodpovednosti za škody, ktoré môžu vzniknúť pri používaní lithium-polymérových článkov.
- Pri nesprávnom používaní batérie hrozí riziko požiaru alebo poranenia kyselinou.
  - Prebĕhanie, príliš vysoký výkon alebo vybijanie na nízkej úrovni ničí článok.
  - Chráňte pred mechanickým namáhaním (stláčanie, tlačené, ohýbanie, vrtenie).
  - Batérie nikdy neovŕtajte ani nerozrezávajte, nevhádzajte do ohňa, držte mimo dosahu detí.
  - S poškodenou alebo vyliekajúcou batériou zaobchádzajte opatrne. Môže dôjsť k poraneniu alebo poškodeniu výrobu.
  - V žiadnom prípade zariadenie neskrutujte a vždy dbajte na správnu polaritu.
  - Batérie chráňte pred teplom vyšším ako 65 °C, montujte mimo horúcich predmetov (napríklad výfukového potrubia).
  - Pred uskladnením batérií (napríklad v zime) batérie nabite. Neskladujte plne nabitú alebo v nenabitom stave!
  - Obsah článku je škodlivý pre pokožku a oči.
  - Ak sa obsah dostane do kontaktu s pokožkou, očistite ju veľkým množstvom vody a vyzlečte navlhčený odev.
  - Ak sa obsah dostane do kontaktu s očami, vyčistite ich veľkým množstvom vody a vyhľadajte lekára.

**Ak sa článok prehrieva, opúcha, páli alebo z neho vychádza dym, v žiadnom prípade sa ho nedotýkajte. Držte sa ďalej v bezpečnej vzdialenosti a pripravte si vhodné hasiace prostriedky, ako napríklad (žiadny výbuch vody, dobre suchý piesok, hasiace prístroje, požiarňa prikrývka, slaná voda).**

## DK - Sikkerhedsanvisninger

- **Før aktivering af modellen vær venlig at læse hele betjeningsvejledningen og sikkerhedsanvisningerne nøje.**
- Dette model er ikke beregnet til brug af personer (inklusive børn) med nedsat fysiske- sensoriske eller mentale evner, eller med manglende erfaring og kendskab, med mindre de er under opsyn eller er blevet instrueret i brugen af apparatet af en person ansvarlig for deres sikkerhed.
- Brugen har det fulde ansvar for korrekt håndtering af modellen.
- Enhver ændring af modellens struktur er forbudt og medfører øjeblikkelig bortfald af garanti.
- Udsæt ikke modellen for direkte sollys, høj luftfugtighed eller støv.
- Modellen må ikke udsættes for direkte sollys, høj fugtighed el. støv.
- Bliver modellen, motoren eller batteriet vådt, skal du omhyggeligt rengøre og tørre alt.

## Drift af udstyret

- Hold modellen væk fra børn, som modellen ikke er egnet til (se aldersadvarsel).
- Modellen må ikke anvendes i nærheden af radiostationer, højspændingsledninger, transformatorer osv.! Den slags udstyr kan forstyrre radioforbindelsen!
- Undgå at køre modellen på steder, hvor der er mange mennesker. Kø aldrig på offentlig vej.
- Hold hænder, hår og løst hængende tøj væk fra roterende eller opvarmede dele.
- Brug kun modellerne i godt vejr. Du må ikke betjene disse modeller i regn, storm eller endda tordenvejr.
- Før og efter hver brug kontrolleres modellen for skader og løse skruer- og stikforbindelser. Sørg for, at der kun bruges en intakt model.
- Modellen er lavet af plast og gummi og er derfor meget brandfarlig. Hold den derfor væk fra åben ild og høj temperaturer.

## Sikkerhedsmæssige oplysninger vedrørende akkumulatoren

- Pga. den høje energitæthed (op til 150 Wh/kg) er cellerne farlige og skal håndteres med særlig omhu! Derfor fraskriver firmaet JAMARA sig ethvert ansvar for skader opstået som følge af ukorrekt håndtering af lithiumpolymerceller
- I tilfælde af ukorrekt brug af akkumulatoren er der risiko for brand el. skoldning.
  - Overoplading, strøm med for høj spænding mv. ødelægger cellen.
  - Cellerne skal beskyttes mod mekaniske belastninger (knsning, tryk, bøjning, boring).
  - Akkumulatorene må under ingen omstændigheder åbnes, skæres el. smides i ild. Akkumulatorene opbevares utilgængeligt for børn.
  - Under håndtering af defekte el. udtjente akkumulatorer skal der udvises størst mulig forsigtighed. Der er risiko for legemsskader el. beskadigelse af udstyret.
  - Akkumulatorene må under ingen omstændigheder kortsluttes; pas altid på den korrekte polaritet.
  - Akkumulatorene beskyttes mod påvirkning af høje temperaturer (over 65 °C) og monteres væk fra varme dele (f.eks. udstødningsrør).
  - Før oplagring (f.eks. om vinteren) skal akkumulatorene oplades halvt – under oplagring må akkumulatorene ikke være helt afladet el. helt opladet! I tilfælde af langvarig oplagring skal akkumulatorens status kontrolleres en gang imellem.
  - Celleindhold er skadeligt for huden og øjnene.
  - Efter hudkontakt – skyl huden med rigeligt vand og tag tøjet af.
  - Efter øjenkontakt – skyl øjnene med rigeligt vand og søg læge.

**Bliver cellen overophedet, oppustet el. hvis den udsender røg el. brænder, må den ikke røres ved. I så fald skal der holdes en sikkerhedsmæssigt forsvarlig afstand og der skal sørges for egnede brandslukningsmidler (væltørret sand, brandslukker, brandtæpper, saltvand (pga. eksplosionsrisikoen er det ikke tilladt at anvende almindeligt vand)).**

## SE - Säkerhetsanvisningar

- **Före användningen ska man läsa noggrant den hela bruksanvisningen och de informationerna angående säkerhet.**
- Den här produkten ska inte användas av personer med begränsade fysiska, sensoriska eller mentala möjligheter (inkl. barn) eller av personer vilka har ingen erfarenhet och vetenskap, ifall finns det ingen annan ansvarig person.
- Användaren är helt ansvarig för att modellen hanteras korrekt.
- Förändringar på modellen är inte tillåtna och kan vara grund på förlust av garanti.
- Använd ej modellen vid starka solen, i platsen med hög fuktighetsgrad eller med mycket damm.
- Akta på, att olika delar på modellen kan vara het.
- Om modellen, motorn eller batteriet blir vått måste du noggrant rengöra och torka allting.

## Användning

- Håll modellen borta från barn för vilka modellen inte är lämplig (se åldersvarning).
- Använd aldrig din modell i närheten av radiostationer, kraftledningar, transformatorstationer osv! De kan orsaka skador på modellen!
- Undvik att köra modellen på trånga platser. Kör aldrig på allmänna vägar, allmänna vägar.
- Håll händer, hår och lösa kläder borta från roterande eller uppvärmda delar.
- Använd outdoor-modellen bara vid bra vädret. Modellen får inte användas vid regn, storm eller åska.
- Kontrollera modellen före och efter varje användning för skador och lösa skruv- och pluggförbindelser. Skruv- och pluggförbindelser. Se absolut till att endast en intakt modell används.
- Modellen är tillverkad av plast och gummi och är därför lätt brännbar. Håll den därför borta från öppen låga och för höga temperaturer.

## Säkerhetsföreskrifter för litiumbatterier

På grund av den höga effektkompaktiviteten (upp till 150 Wh/kg) är cellerna ganska farliga och kräver särskild försiktighet! Företaget Jamara utesluter uttryckligen alla typer av ansvar för skador som kan uppstå vid användning av litium-polymer-cellerna.

- Vid felaktig användning av batteriet finns det risk för brand eller syrsakad.
- Överladdning, för hög effekt eller urladdning på låg nivå förstör cellen.
- Skydda mot mekanisk belastning (klämma, trycka, böja, borra).
- Öppna eller skär aldrig batterier, kasta dem inte i eld, håll dem borta från barn.
- Hantera skadade eller läckande batterier med försiktighet. Skador eller skador på produkten kan uppstå.
- Kortslut under inga omständigheter enheten och se alltid till att polariteten är korrekt.
- Skydda batterierna från värme över 65 °C, montera dem bort från heta föremål (t.ex. avgasrör).
- Innan du förvarar batterier (t.ex. på vintern) ska du ladda batteriet. Förvara inte fullt laddade eller i oladdat tillstånd!
- Cellens innehåll är skadligt för hud och ögon.
- Om innehåll kommer i kontakt med huden, rengör det med mycket vatten och ta av fuktade kläder.
- Om innehåll kommer i kontakt med ögonen, rengör med mycket vatten och kontakta läkare.

**Om cellen överhettas, svullnar, bränns eller om det kommer rök från den får du inte röra den under några omständigheter. Håll dig borta på säkert avstånd och förbered lämpliga släckmedel såsom (Ingen vattenexplosion, väl torr sand, brandsläckare, brandfilt, saltvatten).**

## FI - Turvallisuusehdot

- **Ennen mallin käyttöönottoa pyydämme lukemaan koko ohjeen huolellisesti ja sen turvallisuusehdot.**
- Tätä laitetta eivät saa käyttää henkilöt (mukaan lukien lapset), joiden fyysinen tai aistillinen toimivuus tai mielenterveys on rajoittunut, tai joilla ei ole kokemusta ja/tai osaamista laitteen käytöstä ilman heidän turvallisuudestaan vastaavan henkilön alvontaa eikä he ovat perehtyneet laitteen käyttöön.
- Käyttäjä on täysin vastuussa mallin asianmukaisesta käsittelystä.
- Mallirakenteen muuttaminen on kielletty, ja se mitätöi takuun välittömästi.
- Vältä mallin altistamista suoralle auringonvalolle, kosteudelle ja pölylle.
- Huomioi, että tietyt mallin osat saattava kuumentua.
- Jos malli, moottori tai akku kastuu, sinun on kuivattava ja puhdistettava kaikki huolellisesti.

## Käyttö:

- Pidä malli poissa lasten ulottuvilta, joille malli ei sovellu (katso ikävaroitukset)
- Mallia ei saa käyttää radioasemien, sähköverkkojen, muuntaja-asemien ja astaaavien kohteiden lähellä! Nämä laitteet voivat aiheuttaa radiohäiriöitä!
- Vältä mallin ajamista ruuhkaisissa paikoissa. Älä koskaan aja yleisillä teillä.
- Pidä kädet, hiukset ja löysät vaatteet loitolla pyörivistä tai kuumista osista.
- Käytä malleja vain hyvällä säällä. Näitä malleja ei saa käyttää sateessa, myrskyssä tai edes ukkosmyrskyssä.
- Tarkista ennen ja jokaisen käytön jälkeen malli vaurioiden ja löystyneiden ruuvi- ja pistoliitäntöjen varalta. Varmista, että käytetään vain ehjää mallia.
- Malli on valmistettu muovista ja kumista ja on siksi erittäin syytyvä. Siksi pidä se poissa avotulesta ja liiallisista lämpötiloista.

## Turvallisuusehdot

Akkukemien korkean energiatheyden (jopa 150Wh/kg) vuoksi ne ovat vaarallisia ja niitä on käsiteltävä erittäin varovasti! Sen vuoksi JAMARA ei ole vastuussa litium-polymeriakkkukemien vääristä käsittelystä ja käytöstä aiheutuvista vahingoista.

- Akun vääriä käyttö voi aiheuttaa tulipalovaaran tai kemikaalipalovamman.
  - Ylimääräinen varaus, latausvirta tai syvä purkautuminen voivat vaurioittaa akkuja.
  - Akkukemien on suojattava mekaanisilta vaurioilta (puristaminen, iskeminen, taivuttaminen, poraaminen).
  - Akkukemien ei saa missään tapauksessa avata, halkaista tai heittää tuleen. Akkukemien on säilytettävä pois lasten ulottumattomilta.
  - Vaurioituneita tai epätyydyttäviä akkuja on käsiteltävä erittäin varovasti. Siihen liittyvä loukkaantumisvaara ja laitteen vahingoittumisvaara.
  - Akkuja ei saa missään tapauksessa yhdistää toisiinsa. Kiinnitä aina huomiota akkujen oikeaan napaisuuteen.
  - Akut on suojattava 65 °C:n ylittävältä kuumuudelta. Akut on asennettava kaukana kuumista elementeistä (esim. pakoputki).
  - Ennen varastointia (esim. talviajaksi) akut on varattava. Akkuja ei saa varastoida purkautuneena tai täysin varattuna! Pitkän varastoinnin aikana akkujen varaustaso on tarkistettava ajoittain.
  - Akun sisältö voi vahingoittaa ihoa ja silmiä.
  - Akun sisällä olevan kemikaalin iholle joutuessa ihoa on huuhteltava runsaalla vedellä. Saastuneet vaatteet on poistettava.
  - Aineen joutuessa silmiin niitä on huuhteltava runsaalla vedellä ja haettava lääkärin apua.
- Jos akkukemio kuumenee liikaa, paisuu, antaa savua tai palaa, siihen ei saa koskea. Tällöin on pidettävä turvaväliä akkuun ja valmistettava asianmukaiset sammutusaineet (vettä ei saa käyttää räjähdysvaaran takia; sopivat sammutusaineet ovat kuiva hiekka, sammutin, sammutuspeitte ja suolainen vesi).**

## NO - Sikkerhetsinstruksjoner

- **Før bruk må du lese hele bruksanvisningen og informasjonen om sikkerhet nøye.**
- Dette produktet skal ikke brukes av personer med begrensede fysiske, sensoriske eller mentale evner (inkludert barn) eller av personer som ikke har erfaring og kunnskap, hvis det ikke er noen annen ansvarlig person.
- Brukeren er fullt ansvarlig for riktig håndtering av modellen.
- Enhver manipulering av strukturen til modellen er ikke tillatt og vil resultere i umiddelbar tap av garantien.
- Ikke utsett modellen for direkte sollys, høy luftfuktighet eller støv.
- Pass på at enkelte deler av modellen kan bli varme.
- Hvis modellen, motoren eller batteriet blir vått, må du tørke og rengjøre alt nøye.

## Operasjon

- Hold modellen unna barn som modellen ikke er egnet for (se aldersinformasjon).
- Ikke bruk modellen i nærheten av radiostasjoner, høyspentlinjer, transformatorbokser eller lignende! Disse enhetene kan forårsake radiointerferens!
- Unngå å kjøre modellen på overfylte steder. Kjør aldri på offentlig vei.
- Hold hender, hår og løse klær unna roterende eller oppvarmede deler.
- Bruk modellene kun i godt vær. Du må ikke bruke disse modellene i regn, storm eller til og med tordenvær.
- Bruk modellene kun i godt vær. Du må ikke bruke disse modellene i regn, storm eller til og med tordenvær.
- Modellen er laget av plast og gummi og er derfor svært brannfarlig. Hold den derfor unna åpen ild og høye temperaturer.

## Informasjon om batterisikkerhet

På grunn av den høye energitettheten (opptil 150Wh/kg), er cellene ikke ufarlige og krever spesiell pleie! JAMARA-selskapet fraskriver seg derfor uttrykkelig ethvert ansvar for skader forårsaket av feil håndtering av litium-ion-cellene.

- Det er fare for brann eller kjemiske forbrenninger hvis batteriet brukes feil.
- Overlading, for høye strømmer eller dyp utlading ødelegger cellen.
- Beskytt mot mekanisk påkjenning (knusing, pressing, bøying, boring).
- Aldri åpne eller kutt batterier, ikke kast dem på ild, og hold dem unna barn.
- Håndter skadete eller lekkende batterier med ekstrem forsiktighet. Det kan oppstå personskafer eller skader på enheten.
- Kortslut aldri batterier og vær alltid oppmerksom på riktig polaritet.
- Beskytt batteriene mot varme over 65°C, monter dem vekk fra varme deler (f.eks. eksos).
- Lad batteriene før lagring (f.eks. om vinteren) - ikke oppbevar dem når de er utladet eller når de er fullade! Hvis den lagres over lengre tid, bør ladevåret kontrolleres av og til.
- Innholdet i cellen er skadelig for hud og øyne.
- Etter hudkontakt, skyll med mye vann og fjern forurensete klær.
- Etter kontakt med øynene, skyll med mye vann og kontakt lege

**Hvis cellen overopphetes, hovner opp, ryker eller brenner, må den ikke lenger berøres. Hold sikker avstand og sørg for egnede brannslukningsmidler (ikke vann, eksplosjonsfare, godt tørr sand, brannslukningsapparat, branntepper, saltvann).**



#### DE - Entsorgungshinweise

Batterien und Akkumulatoren dürfen nicht im Hausmüll entsorgt werden sondern müssen getrennt entsorgt werden. Sie sind verpflichtet, Altbatterien der fachgerechten Entsorgung (getrennte Sammlung) zuzuführen. Nach Gebrauch können Sie Batterien unentgeltlich im Handelsgeschäft zurückgeben. Nachdem Batterien Stoffe enthalten, die reizend wirken, Allergien auslösen können oder hochreaktiv sind, ist die getrennte Sammlung und ordnungsgemäße Verwertung wichtig für die Umwelt und Ihre Gesundheit. Sofern die Batterien unterhalb der durchgestrichenen Abfalltonne auf Rädern mit einem chemischen Zeichen Hg, Cd oder Pb gekennzeichnet ist, bedeutet dies, dass diese mehr als 0,0005 % Quecksilber (Hg), mehr als 0,002 % Cadmium (Cd) oder mehr als 0,004 % Blei (Pb) enthält.

#### GB - Disposal restrictions

Batteries and accumulators must not be disposed of in domestic waste. You are obliged to dispose of batteries (separate collection) appropriately. After use you can return batteries free of charge to the retail store. As batteries contain substances that can be irritant, can cause allergy and are highly reactive, separate collections and proper recycling is important to the environment and to your health. If the batteries are marked with a chemical symbol Hg, Cd or Pb below the crossed-out waste bin on wheels it refers to that more than 0.0005% of mercury (Hg), more than 0.002% of cadmium (Cd) or more than 0.004% Lead (Pb) is included.

#### FR - Consignes de recyclage

Les piles et les accumulateurs ne doivent strictement pas être jetés avec les ordures ménagères, mais doivent être jetés séparément. Vous êtes tenues de déposer vos piles usagées dans les centres communaux de collecte (collecte sélective). Après tout utilisation, vous avez la possibilité de retourner vos piles gratuitement chez des commerçants. Dès lors que les piles contiennent des substances qui peuvent causer des irritations et pouvant provoquer des allergies, il est recommandé d'effectuer la collecte et le recyclage comme recommandé, ce qui est très important pour l'environnement et votre santé. Dans la mesure où vous visualisez un symbole de poubelle avec roulettes et une croix, mis en évidence avec un symbole chimique Hg, Cd ou Pb, cela signifie que ces piles contiennent plus de 0,0005% de mercure (Hg), plus de plus de 0,002% de cadmium (Cd), ou plus de 0,004% de plomb (Pb).

#### IT - Istruzioni per lo smaltimento

Batterie e gli accumulatori non devono essere smaltiti nei rifiuti domestici, ma devono essere smaltiti separatamente. Siete obbligati di eseguire lo smaltimento professionale delle batterie vecchie (raccolta differenziata). È possibile restituire le batterie dopo l'uso gratuitamente nelle attività commerciali. Dato che le batterie contengono delle sostanze, che provocano irritazione, possono causare allergie o sono altamente reattivi, la raccolta differenziata e il riciclaggio sono importanti per l'ambiente e la sua salute. Se le batterie, a disotto del "bidone a ruote cancellato" sono segnati con un simbolo chimico Hg, Cd o Pb, significa che questi contengono più di 0,0005 % Mercurio (Hg), più di 0,002 % Cadmio (Cd) o più di 0,004 % Piombo (Pb).

#### ES - Notas sobre el reciclado

Baterías y acumuladores no deben desecharse en la basura doméstica, pero se deben de sechar de forma separada. Usted está obligado, a realizar la eliminación profesional de las baterías viejas (recogida selectiva). Es posible devolver las baterías después de su uso de forma gratuita en las actividades comerciales. Dado que las baterías contienen sustancias que causan irritación, pueden causar alergias o son altamente reactivos, la recogida selectiva y el reciclaje son importantes para el ambiente y su salud. Si las baterías, por debajo del "bidón con ruedas borrado" están marcados con un símbolo químico, Hg, Cd o Pb, significa que contiene más de un 0,0005 % de Mercurio (Hg), más de 0,002 % de Cadmio (Cd) o más de 0,004 % de Plomo (Pb).

#### CZ - Informace týkající se likvidace

Baterie a akumulátory se nesmí vyhazovat spolu s komunálním odpadem, ale je nutné je likvidovat zvlášť. Uživatel je povinen likvidovat použité baterie v souladu s předpisy (samostatný sběr odpadů). Po použití je možné baterie zdarma odevzdat v obchodě. Baterie obsahují látky, které působí dráždivě, mohou způsobit alergické reakce a jsou velmi reaktivní, proto je samostatný sběr a využití v souladu s předpisy velmi důležité pro životní prostředí a Vaše zdraví. Pokud baterie, pod přeškrtnutým odpadkovým košem na kolečkách, jsou označeny chemickým symbolem Hg, Cd nebo Pb, to znamená, že obsahují více než 0,0005% rtuti (Hg), více než 0,002% kadmia (Cd) nebo více, než 0,004 % olova.

#### PL - Informacje dotyczące utylizacji

Baterii i akumulatorów nie wolno wyrzucać z odpadami z gospodarstw domowych lecz należy usuwać je oddzielnie. Użytkownik jest zobowiązany do usuwania zużytych baterii zgodnie z przepisami (oddzielna zbiórka odpadów). Po zużyciu można zwrócić baterie nieodpłatnie w sklepie. Baterie zawierają substancje które działają drażniąco, mogą wywoływać alergię i są wysoce reaktywne, dlatego oddzielna ich zbiórka i ich wykorzystanie zgodnie z przepisami są ważne dla środowiska i Państwa zdrowia. Jeżeli baterie, poniżej przekreślonego kosza na odpady na kółkach, oznaczone są znakiem chemicznym Hg, Cd lub Pb, oznacza to, że zawierają one więcej niż 0,0005% rtęci (Hg), więcej niż 0,002% kadmu (Cd) lub więcej niż 0,004% ołowiu.

#### NL - Informatie over de afvalverwerking

Batterijen en accu's mogen niet met het gewone huisvuil weggegooid worden, maar moeten apart worden verwijderd. De eindgebruiker moet de gebruikte batterijen in overeenstemming met de procedures ontdoen (gescheiden inzameling van afval). Na gebruik kan de batterij kosteloos in de winkel worden teruggegeven. De batterijen bevatten stoffen die irriterend zijn, kunnen allergieën veroorzaken en zijn zeer reactief, moeten om die reden afzonderlijk worden ingezameld en in overeenstemming met de bepalingen betreffende het milieu en de gezondheid worden gebruikt. Wanneer de batterijen onder het symbool van de doorgekruiste afvalbak met wielen, met chemisch symbool Hg, Cd en Pb zijn gemarkeerd, geeft dat aan dat ze meer dan 0,0005% kwik (Hg), meer dan 0,002% cadmium (Cd) of meer dan 0,004% lood bevatten.

#### SK - Informácie týkajúce sa likvidácie

Batérie a akumulátory sa nesmú vyhazovať spolu s komunálnym odpadom, ale je nutné ich likvidovať zvlášť. Užívateľ je povinný likvidovať použité batérie v súlade s predpismi (samostatný zber odpadov). Po použití je možné batérie zadarmo odovzdať v obchode. Batérie obsahujú látky, ktoré pôsobia dráždivo, môžu spôsobiť alergické reakcie a sú veľmi reaktívne, preto ich samostatný zber a využitie v súlade s predpismi sú dôležité pre životné prostredie a Vaše zdravie. Ak batérie, pod přeškrtnutým odpadkovým košom na kolieskach, sú označené chemickou značkou Hg, Cd alebo Pb, to znamená, že obsahujú viac ako 0,0005 % ortuti (Hg), viac, ako 0,002 % kadmia (Cd) alebo viac, ako 0,004 % olova.

#### DK - Oplysninger vedrørende bortskaffelse

Batterier og akkumulatører må ikke bortskaffes sammen med husholdningsaffald, de skal bortskaffes særskilt. Det påhviler brugeren at bortskaffe udtjente batterier i henhold til den gældende lovgivning (separat affaldsindsamling). Udtjente batterier kan afleveres gratis til butikken. Batterierne indeholder stoffer, der virker irriterende, kan fremkalde allergi og er stærkt reaktive, derfor er særskilt indsamling og genanvendelse heraf i overensstemmelse med den gældende lovgivning vigtig for miljøet og Deres sundhed. Er batterierne, under piktogrammet med en overstreget skraldespand, mærket med en kemisk betegnelse Hg, Cd el. Pb, betyder det, at de indeholder over 0,0005% kviksølv (Hg), over 0,002% cadmium (Cd) el. over 0,004% bly.

#### SE - Informationer angående återvinning

Batterier och akkumulatörer får man inte kasta bort med hushålls avfall, men man ska kasta bort dem separat. Den användaren måste kasta bort de utnyttjade batterierna enligt lagen (separat avfall). Efter de batterierna utnyttjades, då kan man ge dem tillbaka kostnadsfritt till affärsch. De batterierna har substanser, vilka kan reta, kan orsaka allergiska reaktioner och är hög reaktiva, därför dess separat återvinning och dess utnyttjande enligt lagen är viktiga för miljön och för dig. Om de batterierna har undan den överstrykade korgen ett märke Hg, Cd eller Pb, betyder det, att de innehåller mer än 0,0005% av kviksilber (Hg), mer än 0,002% av kadmium (Cd) eller mer än bly.

#### FI - Hävitys

Paristoja ja akkuja ei saa heittää pois talousjätteiden kanssa, vaan ne on hävitettävä erikseen. Käyttäjän tulee hävittää kuluneet paristot määräyksien mukaisesti (erillinen jätekeräys). Kuluneita paristoja voidaan palauttaa maksuttomasti kauppaan. Paristot sisältävät ärsyttäviä aineita, jotka voivat aiheuttaa allergioita ja ovat hyvin reaktiivisia, jonka vuoksi niiden lainmukainen käyttö on tärkeä ympäristölle ja terveydellenne. Mikäli paristot on merkitty jätekorin alapuolella olevalla Hg, Cd tai Pb -tunnuksella, ne sisältävät vastaavasti enemmän kuin 0,0005% elohopeaa (Hg), 0,002% kadmiumia (Cd) tai 0,004% lyijyä.

#### NO - Informasjon om resirkulering

Batterier og akkumulatører må ikke kastes sammen med husholdningsavfallet, men må kastes separat. Denne brukeren må kaste de brukte batteriene i henhold til loven (separat avfall). Etter at disse batteriene er oppbrukt, kan de returneres gratis til virksomhetens kap. Disse batteriene har stoffer som kan irritere, kan forårsake allergiske reaksjoner og er svært reaktive, derfor er separat resirkulering og bruk i henhold til loven viktig for miljøet og for deg. Hvis disse batteriene har et Hg-, Cd- eller Pb-merke ved siden av kurven med kryss over, betyr det at de inneholder mer enn 0,0005% kviksølv (Hg), mer enn 0,002% kadmium (Cd) eller mer enn bly.



**DE - Entsorgungshinweise**

Elektrogeräte dürfen nicht im Hausmüll entsorgt werden, sondern müssen getrennt entsorgt werden. Sie sind verpflichtet, die Batterien – wenn möglich – herauszunehmen und das Elektrogerät bei den kommunalen Sammelstellen abzugeben. Sollten sich personenbezogene Daten auf dem Elektrogerät befinden, müssen diese von Ihnen selbst entfernt werden.

**GB - Disposal restrictions**

Electrical appliances must not be disposed of in domestic waste and must be disposed of separately. You are obliged to take out the batteries, if possible, and to dispose of the electrical equipment at the communal collection points. Should personal data be stored on the electrical appliance you must remove them by yourself.

**FR - Consignes de recyclage**

Les appareils électriques ne doivent strictement pas être jetés dans les ordures ménagères, mais doivent être jetés séparément. Vous êtes tenues – dans la possibilité – de déposer vos piles et appareils électriques dans les centres communaux de collectes. Si des informations personnelles sont présents sur les appareils électriques, celles-ci doivent être retirés par vous-même avant tout élimination du produit.

**IT - Istruzioni per lo smaltimento**

Apparecchi elettrici non devono essere smaltiti nei rifiuti domestici, ma devono essere smaltiti separatamente. Usted está obligado a quitar las baterías y llevar los aparatos eléctricos viejos en los puntos de recogida comunales. Qualora ci sono dati personali sul apparecchio elettrico, devono essere rimossi da voi stessi.

**ES - Notas sobre el reciclado**

Aparatos eléctricos no pueden desecharse en la basura doméstica, pero se deben desechar de forma separada. Usted está obligado a quitar las baterías y llevar los aparatos eléctricos viejos en los puntos de recogida comunales. En caso de que hay datos personales en el aparato eléctrico se deben remover de usted mismo.

**CZ - Informace týkající se likvidace**

Elektrická zařízení se nesmí vyhazovat spolu s komunálním odpadem, ale musí být likvidována zvlášť. Uživatel je povinen – pokud je to možné – odstranit baterii a odevzdat elektrické zařízení do sběru odpadů. Pokud se na zařízení nacházejí osobní údaje, ty je nutné odstranit samostatně.

**PL - Informacje dotyczące utylizacji**

Urządzeń elektrycznych nie wolno wyrzucać ze śmieciami z gospodarstw domowych, lecz należy usuwać je oddzielnie. Użytkownik jest zobowiązany – jeżeli jest to możliwe – do wyciągnięcia baterii oraz do oddania urządzenia elektrycznego w komunalnym punkcie zbiórki odpadów. Jeżeli na urządzeniu znajdują się dane osobowe, wtedy należy usunąć je samodzielnie.

**NL - Informatie over de afvalverwerking**

Elektrische apparatuur mag niet met het gewone huisvuil weggegooid worden, maar moet apart worden verwijderd. De eindgebruiker is verplicht- indien mogelijk - om de accu te verwijderen en elektrische apparatuur naar stedelijk afvalinzameling te leveren. Slaan op het apparaat de persoonlijke gegevens dan moeten ze zelfstandig worden verwijderd.

**SK - Informácie týkajúce sa likvidácie**

Elektrické zariadenia sa nesmú vyhazovať spolu s komunálnym odpadom, ale musia byť likvidované zvlášť. Užívateľ je povinný – ak je to možné – odstrániť batériu a odovzdať elektrické zariadenie do zberu odpadov. Ak sa na zariadení nachádzajú osobné údaje, tie je nutné odstrániť samostatne.

**DK - Oplysninger vedrørende bortskaffelse**

Elektrisk udstyr må ikke bortskaffes sammen med husholdningsaffald, det skal bortskaffes særskilt. Den anvændaren har plikt – om muligt – at tage batteriet ud og aflevere det elektriske udstyr til den kommunale affaldsindsamlingsordning. Er udstyret påført personlige oplysninger, skal de fjernes af brugeren.

**SE - Informacje angående återvinning**

Elektriska anordningar får man inte kasta bort med hushålls avfall, men man ska kasta bort dem separat. Den användaren har plikt – om det är möjligt – att ta bort batteri och ge bort elektriska anordningar till en samlingspunkt. Om på den anordningen finns det personliga informationer, då ska man ta bort dem.

**FI - Hävitys**

Sähkölaitteita ei saa heittää pois talousjätteiden kanssa, vaan ne on hävitettävä erikseen. Mahdollisuuksien mukaan käyttäjä tulee poistaa paristot ja luovutettava kulunut sähkölaite paikalliseen jätkekeräyspisteeseen. Jos laitteessa on henkilötietoja, käyttäjän on ne poistettava.

**NO - Informasjon om resirkulering**

Elektriske apparater må ikke kastes sammen med husholdningsavfallet, men må kasseres separat. Denne brukeren har plikt til – om mulig – å ta ut batteriet og gi bort elektriske apparater til et innsamlingssted. Hvis det er personlig informasjon på den enheten, må den slettes.

**DE - Servicehändler**

**GB - Service centre**

**FR - Revendeur de service**

**IT - Centro assistenza**

**ES - Servicio asistencia**

**CZ - Servisní centrum**

**PL - Partner serwisowy**

**NL - Servicepartner**

**SK - Servisný partner**

**HR - Serviser**

**HU - Szervizkereskedő**

**DK - Service forhandler**

**SE - Service återförsäljare**

**FI - Huoltojälleenmyyjä**

**NO - Serviceforhandler**

**Reitter Modellbau Versand**  
Patricia Reitter

Degerfeldstrasse 11  
DE-72461 Albstadt

Tel +49 (0) 7432 9802700  
Fax +49 (0) 7432 2009594

Mail info@modellbauversand.de  
Web www.modellbauversand.de

DE

**Mooser T-Trade**  
Thomas Mooser

Bürgermeister-Koch-Str. 32a  
DE-82178 Puchheim

Tel +49 (0) 89 1792 9867  
Fax +49 (0) 89 1792 9869

Mail info@mooser-t-trade.de  
Web www.mooser-t-trade.de

DE

**JAMARA e.K.**

Am Lauerbühl 5  
DE-88317 Aichstetten

Tel +49 (0) 7565 9412-0  
Fax +49 (0) 7565 9412-23

Mail info@jamara.com  
Web www.jamara.com

EU

**Modellbau Zentral**  
Peter Hofer

Bresteneggstrasse 2  
CH-6460 Altdorf

Tel +41 79 429 62 25  
Mobil +41 41 870 02 13

Mail info@modellbau-zentral.ch  
Web www.modellbau-zentral.ch

CH

**PenTec s.r.o.**

Distributor Jamara for Czech Republic and Slovakia

Veleslavínská 30/19  
CZ-162 00 Praha 6

Tel +420 235 364 664  
Mobil +420 739 075 380

Mail servis@topdrony.cz  
Web www.topdrony.cz

CZ

**Viva-net d.o.o.**

Distributor Jamara for Croatia

Ante Topic - Mimare 8  
HR-10000 Zagreb-Susedgrad

Mail info@viva-net.hr  
Web www.viva-net.hr

HR

**Nettrade Kft.**

Distributor Jamara for Hungary

1033 Budapest, Hévízi út 3/b

Tel +36 30 664 3835

Mail ugyfelszolgalat@kreativjatek.hu

HU